

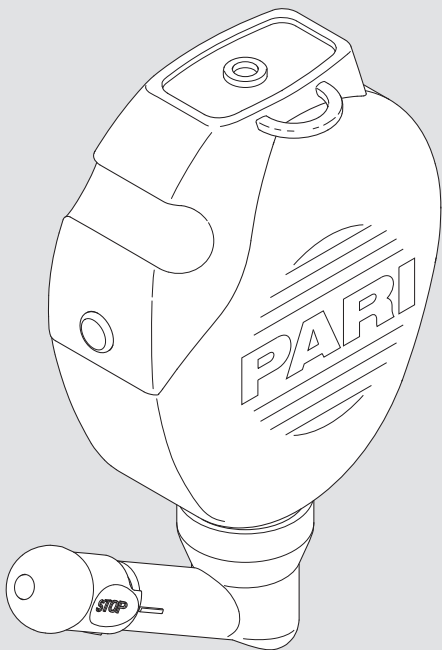

## PARI MONTESOL

Nasendusche



©2018 PARI GmbH Spezialisten für effektive Inhalation, 177D1010-F 01/2018



<b>de</b>	<b>Gebrauchsanweisung .....</b>	<b>3</b>
<b>en</b>	<b>Instructions for use .....</b>	<b>17</b>
<b>es</b>	<b>Instrucciones de uso.....</b>	<b>31</b>
<b>fr</b>	<b>Notice d'utilisation.....</b>	<b>45</b>
<b>it</b>	<b>Istruzioni per l'uso .....</b>	<b>59</b>
<b>nl</b>	<b>Gebruiksaanwijzing .....</b>	<b>73</b>
<b>pl</b>	<b>Instrukcja obsługi .....</b>	<b>87</b>
<b>pt</b>	<b>Manual de instruções .....</b>	<b>103</b>
<b>ru</b>	<b>Руководство по эксплуатации .....</b>	<b>117</b>
<b>sk</b>	<b>Návod na použitie .....</b>	<b>131</b>

# de **Gebrauchsanweisung**

Stand der Information: Januar 2013. Alle Rechte vorbehalten. Technische und optische Änderungen sowie Druckfehler vorbehalten. Abbildungen ähnlich.

<b>WICHTIGE HINWEISE</b> .....	<b>4</b>
Allgemein.....	4
Informationen zur Gebrauchsanweisung.....	4
Gestaltung von Sicherheitshinweisen.....	4
Gegenanzeigen und Nebenwirkungen.....	5
Anwendungshinweise.....	5
Hygiene.....	5
<b>PRODUKTBESCHREIBUNG</b> .....	<b>6</b>
Lieferumfang.....	6
Zweckbestimmung.....	7
Materialinformation.....	7
Lebensdauer.....	7
<b>ANWENDUNG</b> .....	<b>8</b>
Nasendusche vorbereiten.....	8
Nasendusche befüllen.....	8
Nasenspülung durchführen.....	10
Tipps.....	11
<b>REINIGUNG UND DESINFEKTION</b> .....	<b>12</b>
Vorbereitung.....	12
Reinigung.....	12
Desinfektion.....	13
Visuelle Kontrolle.....	14
Trocknung und Aufbewahrung.....	15
<b>SONSTIGES</b> .....	<b>16</b>
Entsorgung.....	16
Kontakt.....	16
Zeichenerklärung.....	16

# 1 WICHTIGE HINWEISE

## 1.1 Allgemein

Lesen Sie diese Gebrauchsanweisung vollständig durch. Bewahren Sie sie zum späteren Nachschlagen auf. Bei Nichtbeachtung der Gebrauchsanweisung können Verletzungen oder Schäden am Produkt nicht ausgeschlossen werden.

**Bei anhaltenden Beschwerden oder gesundheitlicher Verschlechterung unterbrechen Sie die Anwendung und kontaktieren Sie umgehend Ihren Arzt.**

## 1.2 Informationen zur Gebrauchsanweisung

Gebrauchsanweisungen können Sie bei Bedarf bei der PARI GmbH bestellen [siehe: Kontakt, Seite 16]. Für einzelne Produkte sind die Gebrauchsanweisungen sowohl in deutscher als auch in englischer Sprache im Internet abrufbar: [www.pari.de/produkte](http://www.pari.de/produkte) (auf der jeweiligen Produktseite).

## 1.3 Gestaltung von Sicherheitshinweisen

Sicherheitsrelevante Warnungen sind in dieser Gebrauchsanweisung in Gefahrenstufen eingeteilt:

- Mit dem Signalwort **WARNUNG** sind Gefahren gekennzeichnet, die ohne Vorsichtsmaßnahmen zu schweren Verletzungen oder sogar zum Tod führen können.
- Mit dem Signalwort **VORSICHT** sind Gefahren gekennzeichnet, die ohne Vorsichtsmaßnahmen zu leichten bis mittelschweren Verletzungen oder zu Beeinträchtigungen der Therapie führen können.
- Mit dem Signalwort **HINWEIS** sind allgemeine Vorsichtsmaßnahmen gekennzeichnet, die im Umgang mit dem Produkt beachtet werden sollten, um Schäden am Produkt zu vermeiden.

## 1.4 Gegenanzeigen und Nebenwirkungen

Die PARI MONTESOL Nasendusche darf nicht eingesetzt werden:

- wenn die Nasenschleimhaut stark gereizt ist.
- wenn sich in der Nase offene Wunden befinden. In diesem Fall würde die Spülung die Blutung verstärken.
- wenn eine Schließung des Gaumensegels nicht möglich ist, z.B. auf Grund einer Lähmung.

## 1.5 Anwendungshinweise

Verwenden Sie ausschließlich Spüllösungen, die zur Nasenspülung verwendet werden dürfen. Lesen Sie vor Anwendung der PARI MONTESOL Nasendusche die Gebrauchsinformation der Nasenspülung, die Sie verwenden möchten.

Das Produkt enthält Kleinteile. Kleinteile können die Atemwege blockieren und zu einer Erstickungsgefahr führen. Achten Sie daher darauf, dass Sie das Produkt stets außer Reichweite von Babys und Kleinkindern aufbewahren.

## 1.6 Hygiene

Beachten Sie folgende Hygienehinweise:

- Verwenden Sie zur Nasenspülung nur eine gereinigte, desinfizierte und getrocknete Nasendusche. Verunreinigungen und Restfeuchte führen zu Keimwachstum, wodurch eine erhöhte Infektionsgefahr besteht.
- Jede Nasendusche darf aus hygienischen Gründen nur von einem einzigen Patienten verwendet werden.
- Waschen Sie sich vor jeder Benutzung und Reinigung gründlich die Hände.
- Führen Sie die Reinigung und Trocknung unbedingt auch vor der ersten Anwendung durch.
- Verwenden Sie zum Reinigen und Desinfizieren stets frisches Leitungswasser in Trinkwasserqualität.

- Achten Sie auf ausreichende Trocknung aller Einzelteile nach jeder Reinigung und Desinfektion.
- Bewahren Sie die Nasendusche nicht in feuchter Umgebung oder zusammen mit feuchten Gegenständen auf.

## 2 PRODUKTBE SCHREIBUNG

### 2.1 Lieferumfang

Prüfen Sie, ob alle Teile Ihres PARI Produkts im Lieferumfang enthalten sind. Sollte etwas fehlen, verständigen Sie umgehend den Händler, von dem Sie das PARI Produkt erhalten haben.

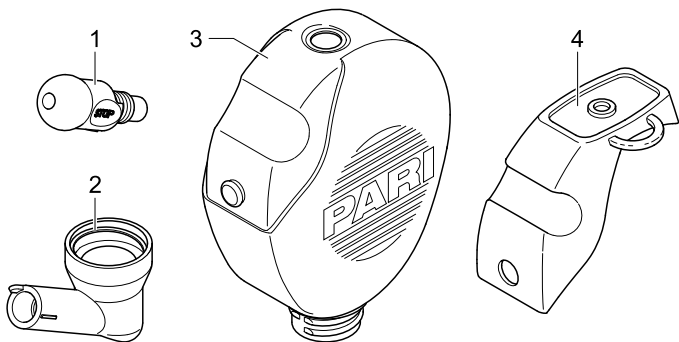

- (1) Nasenolive
- (2) Winkelstück
- (3) Tank (250 ml Füllvolumen)
- (4) Ventil

## 2.2 Zweckbestimmung

Die PARI MONTESOL Nasendusche ist ein medizinisches Hilfsmittel zur Spülung der Nasenhaupthöhle. Durch die Anwendung der Nasendusche wird die Nasenschleimhaut befeuchtet und die Nasenhöhle gereinigt.

Die Nasendusche ist geeignet für Kinder ab ca. 3 Jahren und für Erwachsene.

Es dürfen nur für die Nasenspülung zugelassene Lösungen verwendet werden. Beachten Sie die Gebrauchsinformation der jeweiligen Nasenspülung.

Die Nasendusche dient zur Reinigung und Befeuchtung der Nasenhaupthöhle bei:

- häufig auftretendem Schnupfen
- Neigung zu Erkältungskrankheiten
- trockener Nase und festen Borken
- starker Staub- und Schmutzbelastung
- Pollenallergie
- chronischen Entzündungen der Nase und der Nasennebenhöhlen
- nach operativen Eingriffen im Bereich der Nase und Nasennebenhöhlen (nur nach Rücksprache mit dem Arzt)

## 2.3 Materialinformation

Polypropylen	Winkelstück, Tank
Thermoplastisches Elastomer	Nasolive, Ventil

## 2.4 Lebensdauer

Tauschen Sie die Nasendusche nach spätestens 1,5 Jahren aus, da sich das Material des Produkts mit der Zeit verändern kann.

## 3 ANWENDUNG

### 3.1 Nasendusche vorbereiten

- Befestigen Sie das Ventil am Tank.

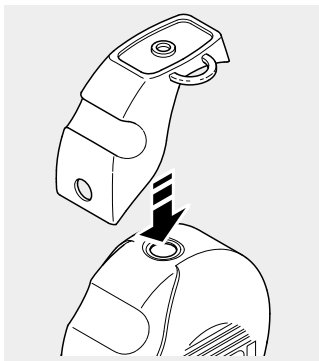

- Stecken Sie die Nasenolive auf das Winkelstück. Achten Sie darauf, dass der kleine Zapfen (a) des Winkelstücks in die Ausparung (b) der Nasenolive einrastet.

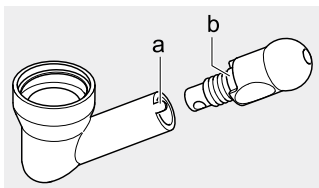

### 3.2 Nasendusche befüllen

Nachfolgend wird die Befüllung der Nasendusche bei Verwendung der PARI MONTESOL Nasenspülung beschrieben. Bei Verwendung einer anderen Nasenspülung befüllen Sie die Nasendusche entsprechend den Angaben in der jeweiligen Gebrauchsinformation.



- Stellen Sie die Nasendusche auf das Ventil.
- Füllen Sie die Nasenspülung in die Nasendusche. Entnehmen Sie die Dosierung der Gebrauchsinformation der verwendeten Nasenspülung.
- Füllen Sie die Nasendusche bis zum unteren Rand des Schraubgewindes mit körperwarmem Trinkwasser.

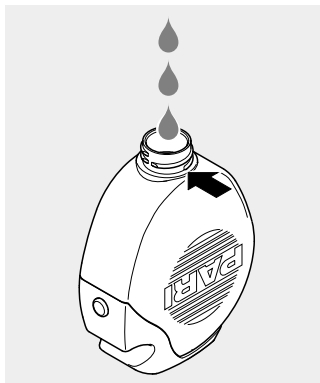

### VORSICHT

Um eine **Gesundheitsgefahr durch keimhaltiges Wasser** zu vermeiden, muss das verwendete Wasser Trinkwasserqualität aufweisen und immer frisch sein.

In besonderen Krankheitsfällen wie z.B. cystischer Fibrose oder unmittelbar nach operativen Eingriffen kann die Verwendung von abgekochtem oder sterilem Wasser notwendig sein.

- Schrauben Sie das Winkelstück fest auf den Tank.



- Drehen Sie die Nasenolive in die STOP-Position, damit noch keine Flüssigkeit auslaufen kann (der Strich am Winkelstück zeigt auf „STOP“).
- Schwenken Sie die Nasendusche leicht hin und her, damit sich die Nasenspülung mit dem Trinkwasser vermischt.

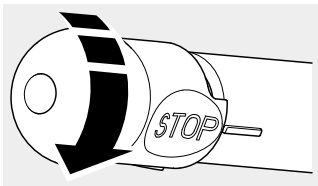

### 3.3 Nasenspülung durchführen

- Nehmen Sie zur Spülung des linken Nasenlochs die Nasendusche in die linke, zur Spülung des rechten in die rechte Hand. Legen Sie dabei den Zeigefinger auf das Ventil.



- Drehen Sie mit der freien Hand die Nasenolive in die Spül-Position (der Strich am Winkelstück zeigt auf das Dreieck).

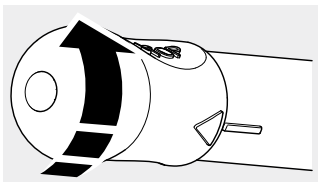

- Beugen Sie den Kopf leicht über das Waschbecken und öffnen Sie den Mund weit, damit das Gaumensegel geschlossen wird.
- Atmen Sie ruhig durch den Mund ein und aus.
- Setzen Sie die Nasenolive an das Nasenloch so an, dass dieses dicht verschlossen ist.
- Neigen Sie den Kopf leicht zur Seite (in Richtung des aktuell nicht behandelten Nasenlochs).

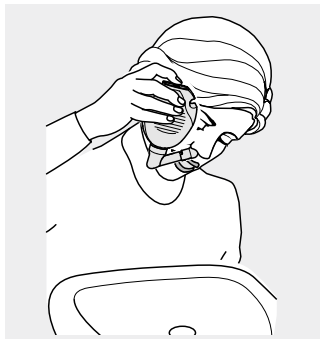

- Drücken Sie mit dem Zeigefinger leicht auf das Ventil der Nasendusche.  
Die Nasenspülung beginnt. Die Spüllösung fließt zum einen Nasenloch hinein, durch die Nasenhöhle hindurch und zum anderen Nasenloch wieder hinaus.
  - Unterbrechen Sie ggf. den Spülvorgang, indem Sie den Zeigefinger vom Ventil nehmen.
- *Nach Ende der Spülung verbleibt noch eine geringe Restmenge der Lösung in der Nasendusche.*

### 3.4 Tipps

#### **Was tun, wenn Spülflüssigkeit in die Augen gelangt ist und Reizungen verursacht?**

Spülen Sie die Augen mit reichlich klarem Wasser aus.

#### **Was tun, wenn die Spülflüssigkeit in den Rachen läuft?**

Geringe Mengen der Nasenspüllösung können immer in den Rachen fließen. Wenn Sie den Kopf während der Spülung

leicht nach vorne gebeugt und schräg halten, fließt diese kleine Menge von selbst aus dem Mund heraus.

Wenn größere Mengen in den Rachen gelangen, ist entweder der Mund nicht weit genug geöffnet (und somit das Gaumensegel nicht geschlossen), oder der Nasengang auf der anderen Seite ist so verstopft, dass die Spüllösung nicht zurückfließen kann. Im ersteren Fall öffnen Sie den Mund so weit wie möglich und verändern Sie eventuell leicht die Kopfhaltung. Im letzteren Fall brechen Sie die Spülung ab und beginnen Sie diese durch das andere Nasenloch.

## **4 REINIGUNG UND DESINFEKTION**

Die PARI MONTESOL Nasendusche muss nach jeder Anwendung gereinigt und mindestens einmal täglich desinfiziert werden.

### **4.1 Vorbereitung**

Zerlegen Sie die Nasendusche in ihre Einzelteile:

- Schrauben Sie das Winkelstück vom Tank.
- Ziehen Sie die Nasenolive vom Winkelstück ab.
- Entfernen Sie das Ventil vom Tank.

### **4.2 Reinigung**

- Reinigen Sie alle Einzelteile ca. 5 Minuten lang gründlich in warmem Leitungswasser und Spülmittel. Verwenden Sie bei grober Verschmutzung ggf. eine saubere Bürste (diese Bürste darf ausschließlich für diesen Zweck benutzt werden).
- Spülen Sie alle Teile gründlich unter fließend warmem Wasser ab.
- Beschleunigen Sie das Abtropfen des Wassers durch Ausschütteln aller Teile.

## 4.3 Desinfektion

Desinfizieren Sie alle Einzelteile im Anschluss an die Reinigung (nur gereinigte Teile können wirksam desinfiziert werden).



### VORSICHT

Eine feuchte Umgebung begünstigt Keimwachstum. Entnehmen Sie daher alle Teile unmittelbar nach Beendigung der Desinfektion aus dem Kochtopf bzw. aus dem Desinfektionsgerät. Trocknen Sie die Teile. Eine vollständige Trocknung reduziert die **Infektionsgefahr**.

## In kochendem Wasser

- Legen Sie alle Einzelteile mind. 5 Minuten in kochendes Wasser.  
Verwenden Sie einen sauberen Kochtopf und frisches Trinkwasser.

**I** Bei besonders hartem Wasser kann sich auf den Kunststoffteilen Kalk als milchiger Belag ablagern. Dies kann durch Verwendung von enthärtetem Wasser verhindert werden.

### HINWEIS

Kunststoff schmilzt bei Berührung mit dem heißen Topfboden. Achten Sie deshalb auf ausreichenden Wasserstand im Topf. Damit vermeiden Sie eine **Beschädigung der Einzelteile**.

## Mit einem handelsüblichen, thermischen Desinfektionsgerät für Babyflaschen (keine Mikrowelle)

Verwenden Sie für eine wirksame Desinfektion ein thermisches Desinfektionsgerät mit einer Laufzeit von mindestens 6 Minuten. Für die Durchführung der Desinfektion, die Dauer des Desinfektionsvorgangs sowie die erforderliche Wassermenge beachten Sie die Gebrauchsanweisung des verwendeten Desinfektionsgerätes.



### VORSICHT

Eine unzureichende Desinfektion begünstigt Keimwachstum und erhöht damit die **Infektionsgefahr**. Die Desinfektion ist erst wirksam durchgeführt, wenn sich das Desinfektionsgerät automatisch abgeschaltet hat bzw. die in der Gebrauchsanweisung des Desinfektionsgeräts angegebene Mindest-Desinfektionszeit erreicht ist. Schalten Sie das Gerät daher nicht vorzeitig ab. Achten Sie außerdem auf dessen Sauberkeit und überprüfen Sie regelmäßig die Funktionsfähigkeit.

## 4.4 Visuelle Kontrolle

Überprüfen Sie alle Produktbestandteile nach jeder Reinigung und Desinfektion. Sollten Einzelteile beschädigt sein, muss das komplette Produkt ersetzt werden.

## 4.5 Trocknung und Aufbewahrung

- Beschleunigen Sie das Abtropfen des Wassers durch Ausschütteln aller Teile.
- Befestigen Sie das Ventil am Tank.
- Stecken Sie das Winkelstück in die Aussparung am Ventil.
- Legen Sie die Nasenolive in die Öffnung des Winkelstücks.
- Hängen Sie die Nasendusche an der Schlaufe des Ventils zum Trocknen auf.

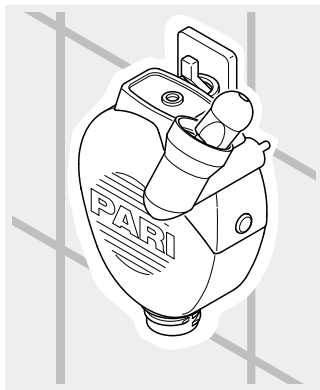

## 5 SONSTIGES

### 5.1 Entsorgung

Alle Produktbestandteile können über den Hausmüll entsorgt werden, sofern es keine anderen landesspezifischen Entsorgungsregeln gibt.





### 5.2 Kontakt

Für Produktinformationen jeder Art, im Fehlerfall oder bei Fragen zur Handhabung wenden Sie sich bitte an unser Service Center:

Tel.: +49 (0)8151-279 279 (deutschsprachig)  
+49 (0)8151-279 220 (international)

### 5.3 Zeichenerklärung

Auf der Verpackung der PARI MONTESOL Nasendusche befinden sich folgende Zeichen:

	Hersteller
	Gebrauchsanweisung beachten
	Das Produkt erfüllt die grundlegenden Anforderungen nach Anhang I der Richtlinie 93/42/EWG über Medizinprodukte.
	Bestellnummer
	Chargenbezeichnung



# en Instructions for use

Information as of: January 2013. All rights reserved. Technical and design changes and printing errors reserved. Principle shown in illustrations.

<b>IMPORTANT INFORMATION</b> .....	<b>18</b>
General.....	18
Information about the instructions for use .....	18
Structure of safety instructions .....	18
Contraindications and side effects .....	19
Instructions for application.....	19
Hygiene .....	19
<b>PRODUCT DESCRIPTION</b> .....	<b>20</b>
Components .....	20
Intended purpose .....	21
Material information .....	21
Operating life .....	21
<b>APPLICATION</b> .....	<b>22</b>
Prepare nasal douche .....	22
Fill the nasal douche .....	22
Perform the nasal rinse .....	24
Tips.....	25
<b>CLEANING AND DISINFECTION</b> .....	<b>26</b>
Preparation .....	26
Cleaning .....	26
Disinfection .....	27
Visual inspection .....	28
Drying and storage .....	28
<b>MISCELLANEOUS</b> .....	<b>29</b>
Disposal.....	29
Contact .....	29
Explanation of symbols .....	29

# 1 IMPORTANT INFORMATION

## 1.1 General

Please read these instructions for use carefully and completely. Do not discard, so you can consult them at a later date. If you fail to comply with the instructions for use, injury or damage to the device cannot be ruled out.

**If symptoms persist or if your condition worsens, discontinue the application and contact your doctor immediately.**

## 1.2 Information about the instructions for use

If these instructions for use are lost, you can request another copy from PARI GmbH [see: Contact, page 29]. The instructions for use for some products can be retrieved on the internet in both German and English. Simply visit: [www.pari.de/de-en/products](http://www.pari.de/de-en/products) (on the respective product page).

## 1.3 Structure of safety instructions

Safety-critical warnings are categorised according to hazard levels in these instructions for use:

- The signal word **WARNING** is used to indicate hazards which, without precautionary measures, can result in serious injury or even death.
- The signal word **CAUTION** is used to indicate hazards which, without precautionary measures, can result in minor to moderate injury or impair treatment.
- The signal word **NOTICE** is used to indicate general precautionary measures which are to be observed to avoid damaging the product during use.

## 1.4 Contraindications and side effects

The PARI MONTESOL nasal douche must not be used:

- if the mucous membranes of the nose are severely irritated.
- if you have open wounds in your nose. In this case, flushing would cause heavier bleeding.
- if you are unable to close your soft palate, e.g., because of palatine paralysis.

## 1.5 Instructions for application

Only use rinse solutions that are approved for use as nasal rinses. Before using the PARI MONTESOL nasal douche, read the instructions for use of the rinse solution you intend to use.

The product contains small parts. Small parts can block the airways and lead to a choking hazard. Therefore, make sure that you always keep this product out of the reach of babies and infants.

## 1.6 Hygiene

Observe the following hygiene instructions:

- Always use a clean, disinfected and dried nasal douche for nasal rinses. Contamination and residual moisture encourage the growth of bacteria, so increasing the risk of infection.
- Each nasal douche must only be used by a single patient for hygiene reasons.
- Before every use and cleaning, wash your hands thoroughly.
- Make absolutely sure you also carry out cleaning and drying before using the device for the first time.
- For cleaning and disinfection, always use fresh tap water of drinking water quality.

- Make sure all components are dried properly whenever you have performed cleaning or disinfection.
- Do not keep the nasal douche in a damp environment or together with damp objects.

## 2 PRODUCT DESCRIPTION

### 2.1 Components

Check that all components of your PARI product are contained in your package. If anything is missing, please notify the dealer from whom you purchased the PARI product immediately.

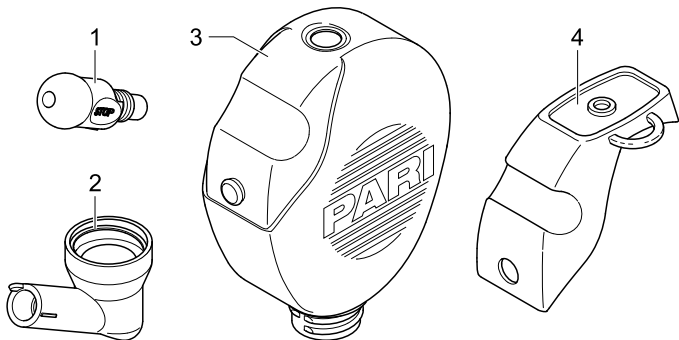

- (1) Nasal insert
- (2) Bend
- (3) Reservoir (250 ml fill volume)
- (4) Valve

## 2.2 Intended purpose

The PARI MONTESOL nasal douche is a medical aid designed for flushing the nasal sinuses. Using the nasal douche moistens the mucous membranes of the nose and cleans the nasal sinuses.

The nasal douche is suitable for use by children aged 3 and older as well as by adults.

Only solutions that have been approved for use as nasal rinses may be used. Follow the instructions for use of the respective nasal rinse.

The nasal douche is used to clean and moisten the nasal sinuses in cases of:

- frequently occurring nasal congestion
- predisposition to cold infections
- dry nose and dried mucus
- very dusty or contaminated atmospheres
- pollen allergy
- chronic inflammations of the nose and nasal sinuses
- following surgical procedures in the area of the nose and nasal cavities (only if your doctor agrees)

## 2.3 Material information

Polypropylene	Bend, reservoir
Thermoplastic elastomer	Nasal insert, valve

## 2.4 Operating life

Replace the nasal douche after eighteen months at the latest as changes can occur in the material of the product over time.

## 3 APPLICATION

### 3.1 Prepare nasal douche

- Attach the valve to the reservoir.

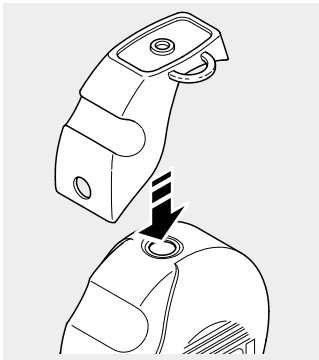

- Place the nasal insert on the bend.  
Make sure that the small pin (a) on the bend engages in the hole (b) in the nasal insert.

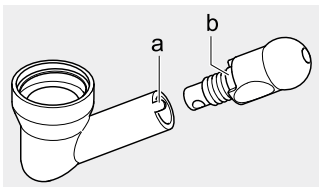

### 3.2 Fill the nasal douche

In the following, filling the nasal douche for use in conjunction with PARI MONTESOL nasal rinse is described. If you are using a different nasal rinse, fill the nasal douche as instructed in the respective instructions for use.

- Place the nasal douche on the valve.
- Fill the nasal douche with the nasal rinse.  
Instructions regarding proper dosage are included in the instructions for use of the nasal rinse you are using.
- Fill the nasal douche with water at body temperature up to the bottom edge of the screw thread.

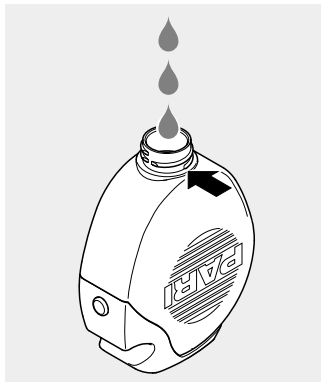

**⚠ CAUTION**

In order to avoid **danger to health from bacteria-infected water**, the water used must be of drinking water quality and must always be fresh.

In the case of particular diseases, such as cystic fibrosis or immediately following surgical procedures, it may be necessary to use boiled or sterile water.

- Screw the bend onto the reservoir tightly.

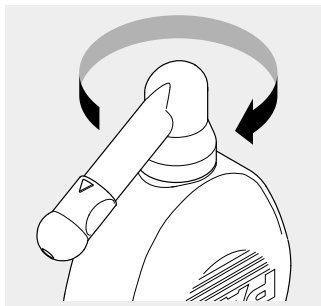

- Twist the nasal insert to the STOP position, to ensure that no liquid can escape yet (the line on the bend points to "STOP").
- Shake the nasal douche back and forth so that the nasal rinse is mixed with the drinking water.

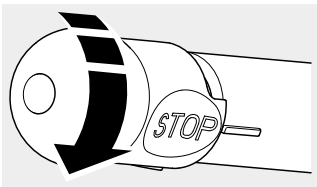

### 3.3 Perform the nasal rinse

- To rinse the left nostril, hold the nasal douche in your left hand, hold it in your right hand for the right nostril. Rest your index finger on the valve.
- With your free hand, twist the nasal insert to the rinse position (the line on the bend will point to the triangle).

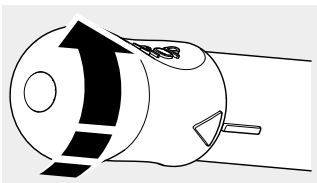
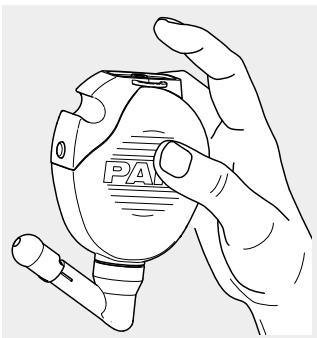



- Bend your head slightly over the basin and open your mouth wide so that your soft palate closes.
- Continue breathing deeply and calmly through your nose.
- Place the nasal insert against your nostril so as to block it completely.
- Tilt your head slightly to one side (in the direction of the nostril that is not currently being treated).

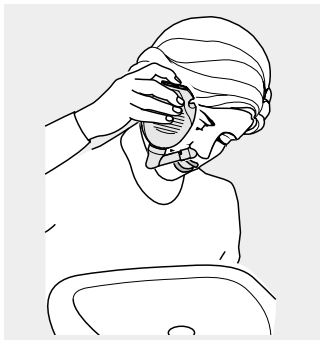

- Press your index finger gently against the nasal douche valve.  
The nasal rinse will begin. The rinse solution flows in one nostril, through the nasal sinuses and back out of the other nostril.
  - If necessary, you can interrupt the treatment simply by taking your index finger off of the valve.
- i** *At the end of rinsing, there will still be a small quantity of the solution left in the bottom of the nasal douche.*

### 3.4 Tips

#### **What should I do if I get rinsing fluid in my eyes and it causes irritation?**

Rinse your eyes with abundant fresh water.

#### **What should I do if the rinse solution runs into my throat?**

It is almost impossible to prevent small quantities of nasal rinse solution from running down the throat. If you tilt your head

slightly forwards and to one side while rinsing, this small quantity will flow quite naturally out of your mouth.

If larger quantities pass into the throat, either your mouth is not open wide enough (so your soft palate is not closed), or the nasal passage on the other side is so congested that the rinse solution cannot flow back. In the first case, remember to open your mouth as wide as possible, and if necessary shift the position of your head slightly. In the second case, stop rinsing and begin by rinsing the other nostril.

## **4 CLEANING AND DISINFECTION**

The PARI MONTESOL nasal douche must be cleaned after each use and disinfected at least once a day.

### **4.1 Preparation**

Dismantle the nasal douche into its individual parts:

- Unscrew the bend from the reservoir.
- Pull the nasal insert off from the bend.
- Remove the valve from the reservoir.

### **4.2 Cleaning**

- Thoroughly clean all components in warm tap water and dishwashing liquid for about 5 minutes. If necessary, use a clean brush to remove loose dirt (the brush must be reserved exclusively for this purpose).
- Rinse all parts thoroughly under warm running water.
- You can remove excess water more quickly by shaking all parts.

## 4.3 Disinfection

Disinfect the components immediately after cleaning (only parts that have been cleaned can be disinfected effectively).



### CAUTION

A damp environment may encourage the growth of bacteria. Therefore, remove all parts from the pot or disinfector as soon as disinfection has finished. Dry the parts. The **risk of infection** is reduced when the parts are dried completely.

## In boiling water

- Place all the individual parts in boiling water for at least 5 minutes.

Use a clean pot and fresh drinking water.

**I** *If your water is very hard, scale may be deposited on the plastic parts as a milky coating. This can be prevented by using softened water.*

### NOTICE

Plastic will melt if it comes into contact with the hot base of the pot. Therefore, make sure there is plenty of water in the pot. This way you will avoid **damaging the components**.

## Using a standard thermal disinfector for baby bottles (not a microwave oven)

For effective disinfection, use a disinfector with a runtime of at least 6 minutes. Regarding disinfection, the duration of the disinfection procedure and the quantity of water required for this, follow the instructions for use of the disinfector you are using.

## CAUTION

Inadequate disinfection encourages the growth of bacteria and thus increases the **risk of infection**. Thorough disinfection has not been completed until the disinfectant automatically switches itself off, or the minimum disinfection time specified in the instructions for use of the disinfectant has elapsed. Therefore, do not switch the device off prematurely. Also make sure that the disinfectant is kept clean and regularly check that it is in good working order.

### 4.4 Visual inspection

Inspect all product components after each cleaning and disinfection. If any components have been damaged, the whole product must be replaced.

### 4.5 Drying and storage

- You can remove excess water more quickly by shaking all parts.
- Attach the valve to the reservoir.
- Insert the knee in the hole in the valve.
- Insert the nasal insert in the aperture in the knee.
- Hang the nasal douche up by the strap on the valve to dry.

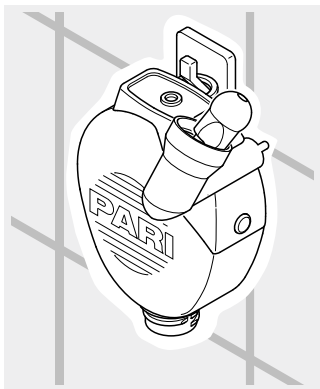

## 5 MISCELLANEOUS

### 5.1 Disposal

All product components can be disposed of with domestic waste unless this is prohibited by the disposal regulations prevailing in the respective member countries.





### 5.2 Contact

For all product information and in the event of defects or questions about usage, please contact our Service Center:

Tel.: +49 (0)8151-279 279 (German-speaking)  
+49 (0)8151-279 220 (international)

### 5.3 Explanation of symbols

The following notices are displayed on the packaging for your PARI MONTESOL nasal douche:

	Manufacturer
	Please follow the instructions for use
	The product satisfies the basic requirements as set forth in Appendix I of Directive 93/42/EEC concerning medical devices.
	Order no.
	Lot no.



# es Instrucciones de uso

Última actualización: Enero de 2013. Reservados todos los derechos. Salvo modificaciones técnicas y de forma y salvo errores de imprenta. Las imágenes pueden diferir ligeramente del producto.

<b>ADVERTENCIAS IMPORTANTES</b> .....	<b>32</b>
Generalidades .....	32
Información sobre las instrucciones de uso .....	32
Explicación de las advertencias de seguridad .....	32
Contraindicaciones y efectos adversos .....	33
Advertencias relativas al uso del producto .....	33
Higiene .....	33
<b>DESCRIPCIÓN DEL PRODUCTO</b> .....	<b>34</b>
Componentes .....	34
Finalidad de uso .....	35
Información sobre el material .....	35
Vida útil .....	35
<b>MODO DE USO</b> .....	<b>36</b>
Preparación de la ducha nasal .....	36
Llenado de la ducha nasal .....	36
Realización del lavado nasal .....	38
Consejos .....	39
<b>LIMPIEZA Y DESINFECCIÓN</b> .....	<b>40</b>
Preparación .....	40
Limpieza .....	40
Desinfección .....	41
Control visual .....	42
Secado y almacenamiento .....	43
<b>INFORMACIÓN ADICIONAL</b> .....	<b>44</b>
Eliminación de residuos .....	44
Contacto .....	44
Explicación de los símbolos .....	44

# 1 ADVERTENCIAS IMPORTANTES

## 1.1 Generalidades

Lea detenidamente y en su totalidad estas instrucciones de uso. Consérvelas para poder consultarlas cuando sea necesario. Si no se respetan las instrucciones de uso existe el riesgo de provocar lesiones a las personas o daños en el producto.

**En caso de molestias persistentes o de empeoramiento del estado de salud, suspenda la aplicación y acuda inmediatamente al médico.**

## 1.2 Información sobre las instrucciones de uso

En caso necesario puede solicitar las instrucciones de uso a PARI GmbH [véase: Contacto, página 44]. En el caso de algunos productos se pueden consultar las instrucciones de uso en alemán e inglés entrando en [www.pari.de/en/products](http://www.pari.de/en/products) (en la página del producto correspondiente).

## 1.3 Explicación de las advertencias de seguridad

Las advertencias de seguridad de estas instrucciones de uso se clasifican en varios niveles de peligro:

- La palabra **ADVERTENCIA** advierte sobre peligros que pueden provocar graves lesiones e incluso la muerte si no se toman las medidas de precaución adecuadas.
- La palabra **ATENCIÓN** advierte sobre peligros que pueden provocar lesiones de grado leve o medio, o bien la ineficacia de la terapia, si no se toman las medidas de precaución adecuadas.
- La palabra **AVISO** se refiere a precauciones generales que se deben tener en cuenta al utilizar el producto para evitar daños en éste.



## 1.4 Contraindicaciones y efectos adversos

PARI MONTESOL ducha nasal no se puede utilizar en los casos siguientes:

- Si la mucosa nasal está muy irritada.
- En presencia de heridas en las fosas nasales. En tal caso el lavado intensificaría la hemorragia.
- Si no se puede sellar el velo del paladar, por ejemplo a causa de una parálisis.

## 1.5 Advertencias relativas al uso del producto

Utilice sólo soluciones permitidas para el lavado nasal. Antes de utilizar PARI MONTESOL ducha nasal lea las instrucciones de uso de la solución nasal que vaya a utilizar.

El producto contiene piezas pequeñas. Las piezas pequeñas pueden obturar las vías respiratorias y suponer peligro de asfixia. Asegúrese de que el producto permanece fuera del alcance de bebés y niños pequeños.

## 1.6 Higiene

Siga estas instrucciones de higiene:

- Para el lavado nasal utilice siempre un dispositivo de ducha nasal limpio, desinfectado y seco. La suciedad y la humedad residual pueden favorecer la proliferación de gérmenes con el consiguiente riesgo de infección.
- Por razones higiénicas la ducha nasal debe ser utilizada siempre por un solo paciente.
- Antes de usar o limpiar el producto lávese bien las manos.
- También es imprescindible limpiar y secar el producto antes de utilizarlo por primera vez.
- Para la limpieza y la desinfección utilice siempre agua corriente de calidad sanitaria.

- Asegúrese siempre de secar todos los componentes por completo tras su limpieza y desinfección.
- No guarde nunca la ducha nasal en un ambiente húmedo ni junto a objetos húmedos.

## 2 DESCRIPCIÓN DEL PRODUCTO

### 2.1 Componentes

Compruebe que le han sido suministrados todos los componentes de su producto PARI. Si falta algún componente póngase en contacto inmediatamente con el distribuidor que le ha suministrado el producto PARI.

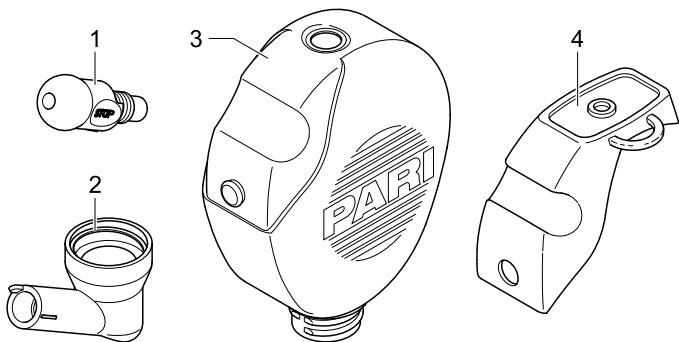

- (1) Oliva nasal
- (2) Codo
- (3) Recipiente (volumen de llenado: 250 ml)
- (4) Válvula

## 2.2 Finalidad de uso

La ducha nasal PARI MONTESOL es un producto sanitario para el lavado de la cavidad nasal. El uso de la ducha nasal permite humedecer la mucosa interna y limpiar las fosas nasales.

La ducha nasal es adecuada para niños a partir de 3 años y para adultos.

Utilice solo soluciones permitidas para el lavado nasal. Siga las instrucciones de la solución para lavado nasal que vaya a utilizar.

La ducha nasal se utiliza para limpiar y humedecer la cavidad nasal en los casos siguientes:

- Rinitis de repetición
- Propensión a los resfriados
- Sequedad nasal y presencia de costras
- Ambientes muy contaminados
- Alergia al polen
- Inflamación crónica de las fosas nasales y de los senos paranasales
- Después de una intervención quirúrgica en las fosas nasales y en los senos paranasales (sólo después de consultar con un médico)

## 2.3 Información sobre el material

Polipropileno	Codo, recipiente
Elastómero termoplástico	Oliva nasal, válvula

## 2.4 Vida útil

Los materiales de la ducha nasal pueden sufrir alteraciones con el tiempo, por lo que debe cambiarla cada año y medio como muy tarde.

### 3 MODO DE USO

#### 3.1 Preparación de la ducha nasal

- Fije la válvula al recipiente.

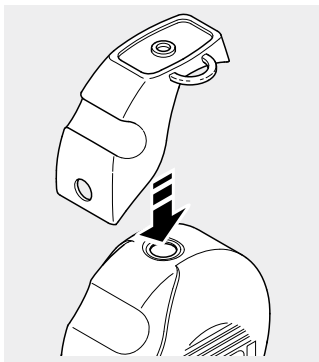

- Inserte la oliva nasal en el codo.  
Asegúrese de que la patilla (a) del codo encaja en la muesca (b) de la oliva nasal.

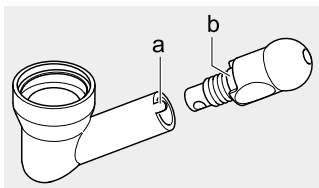

#### 3.2 Llenado de la ducha nasal

A continuación se explica cómo llenar la ducha nasal con PARI MONTESOL solución nasal. Si utiliza otro producto para el lavado nasal, siga las instrucciones adjuntas a dicho producto para llenar la ducha nasal.

- Gire la ducha nasal y apóyela sobre la parte de la válvula.
- Introduzca la solución nasal en la ducha nasal. Consulte la dosis en las instrucciones de la solución nasal utilizada.
- Llene el recipiente de la ducha nasal hasta el borde inferior de la rosca con agua potable a temperatura corporal.

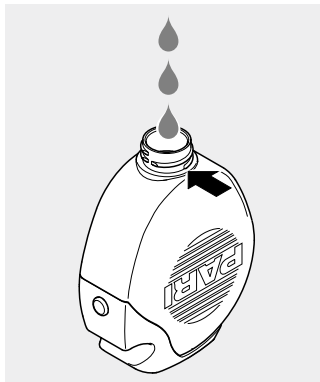

### ATENCIÓN

Para **evitar posibles riesgos para la salud por agua contaminada**, utilice siempre agua de calidad sanitaria recién salida del grifo.

En pacientes especiales con enfermedades como la fibrosis quística o que acaban de someterse a una intervención quirúrgica puede ser necesario utilizar agua hervida o esterilizada.

- Enrosque firmemente el codo al recipiente.

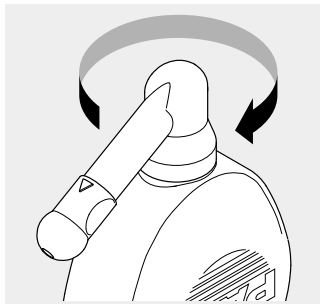

- Gire la oliva nasal hasta la posición STOP para evitar de momento la salida de líquido (la raya del codo está alineada con la marca "STOP").
- Agite la ducha nasal para que la solución de lavado se mezcle con el agua potable.

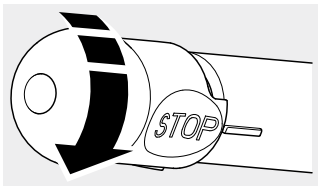

### 3.3 Realización del lavado nasal

- Para el lavado de la fosa nasal izquierda sujete la ducha nasal con la mano izquierda y para el lavado de la fosa nasal derecha, sujétela con la mano derecha. Ponga el dedo índice sobre la válvula.



- Con la mano libre gire la oliva nasal y póngala en posición de lavado (la raya del codo está alineada con el triángulo).

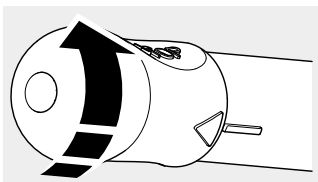

- Incline un poco la cabeza sobre el lavabo y abra bien la boca para que el velo del paladar quede cerrado.
- Respire tranquilamente a través de la boca.
- Coloque la oliva nasal sellando el orificio nasal.
- Incline la cabeza levemente hacia el lado de la fosa nasal que no está tratando.

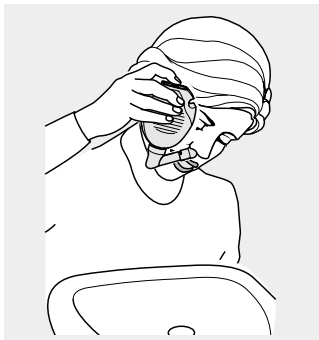

- Presione ligeramente la válvula de la ducha nasal con el dedo índice.  
Se inicia el lavado nasal. La solución se introduce por el orificio nasal, atraviesa la fosa nasal y vuelve a salir por el otro orificio nasal.
- Si desea interrumpir el lavado, separe el dedo índice de la válvula.

**I** *Una vez finalizado el lavado queda una pequeña cantidad de la solución en la ducha nasal.*

### 3.4 Consejos

**¿Qué hago si el líquido de lavado entra en contacto con los ojos y los irrita?**

Lávese bien los ojos con abundante agua limpia.

**¿Qué hago si el líquido de lavado pasa a la garganta?**

Es habitual que una pequeña cantidad de líquido de lavado llegue a la garganta. Si durante el lavado mantiene la cabeza ligeramente inclinada hacia delante y hacia un lado el líquido volverá a salir por sí solo por la boca.

Si entra una cantidad mayor de líquido en la garganta significa que no abre la boca lo suficiente (y por consiguiente no cierra el velo del paladar) o bien que el meato nasal está tan congestionado que impide la salida de la solución de lavado. En el primer caso abra la boca lo máximo posible y si es necesario modifique ligeramente la posición de la cabeza. En el segundo caso, interrumpa el lavado nasal y vuelva a empezar por el otro orificio nasal.

## **4 LIMPIEZA Y DESINFECCIÓN**

Limpie siempre PARI MONTESOL ducha nasal después de su uso y desinfectela al menos una vez al día.

### **4.1 Preparación**

Desmunte todos los componentes de la ducha nasal:

- Desenrosque el codo del recipiente.
- Separe la oliva nasal del codo.
- Retire la válvula del recipiente.

### **4.2 Limpieza**

- Lave bien todos los componentes durante unos 5 minutos con agua corriente caliente y detergente. Si es necesario utilice un cepillo limpio para la suciedad más difícil (destine dicho cepillo exclusivamente a este fin).
- Aclare bien todos los componentes con agua corriente caliente.
- Sacuda todos los componentes para eliminar la mayor cantidad de agua posible.



## 4.3 Desinfección

Desinfecte todos los componentes después de haberlos limpiado (la desinfección sólo es eficaz si los componentes están limpios).



### ATENCIÓN

Los ambientes húmedos favorecen la proliferación de gérmenes. Por esa razón, debe retirar todos los componentes de la olla o del aparato de desinfección inmediatamente después de finalizar la desinfección. Seque los componentes. El secado completo reduce el **peligro de infección**.

## En agua hirviendo

- Sumerja todos los componentes sueltos en agua hirviendo durante al menos 5 minutos.

Utilice una olla limpia y agua corriente de calidad sanitaria.

**I** Si el agua es muy dura, la cal se puede depositar en los componentes de plástico en forma de capa lechosa. Esto se puede evitar utilizando agua descalcificada.

### AVISO

Los plásticos se funden al entrar en contacto con el fondo caliente de la olla. Asegúrese por tanto de que hay suficiente agua en la olla. De esta forma evitará **que se dañen los componentes**.

## Con un aparato de desinfección térmica de biberones convencional (no en el horno microondas)

Para la desinfección eficaz, utilice un aparato de desinfección térmica con una duración del proceso mínima de 6 minutos. Consulte las instrucciones de uso del aparato de desinfección para realizar la desinfección, conocer la duración del proceso de desinfección y la cantidad de agua que debe utilizar.



### ATENCIÓN

Una desinfección insuficiente favorece la proliferación de gérmenes, aumentando el **peligro de infección**. La desinfección solo se habrá realizado eficazmente cuando el aparato de desinfección se haya apagado, o bien haya pasado el tiempo de desinfección mínimo indicado en las instrucciones de uso del aparato. Por esta razón, no apague el aparato antes de tiempo. Asimismo, manténgalo siempre limpio y compruebe regularmente que funciona correctamente.

## 4.4 Control visual

Revise siempre todos los componentes del producto después de haberlos limpiado y desinfectado. Si detecta daños en algún componente deberá cambiar el producto completo.

## 4.5 Secado y almacenamiento

- Sacuda todos los componentes para eliminar la mayor cantidad de agua posible.
- Fije la válvula al recipiente.
- Coloque el codo en el alojamiento de la válvula.
- Coloque la oliva nasal en la abertura del codo.
- Para secar la ducha nasal cuélguela por la anilla de la válvula.

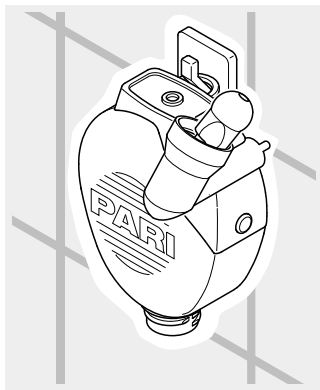

## 5 INFORMACIÓN ADICIONAL

### 5.1 Eliminación de residuos

Todos los componentes del producto se pueden desechar con la basura doméstica siempre que no existan otras regulaciones sobre eliminación de residuos específicas del país.





### 5.2 Contacto

Si desea obtener cualquier tipo de información sobre nuestros productos y en caso de fallos o consultas sobre el uso diríjase a nuestro Centro de atención:

Tel.: +49 (0)8151-279 279 (atención en alemán)  
 +49 (0)8151-279 220 (internacional)

### 5.3 Explicación de los símbolos

El envase de PARI MONTESOL ducha nasal presenta los siguientes símbolos:

	Fabricante
	Siga las instrucciones de uso
	El producto cumple con los requisitos esenciales establecidos en el anexo I de la Directiva 93/42/CEE relativa a los productos sanitarios.
	N.º ref.
	Denominación del lote

# fr Notice d'utilisation

Version des informations : Janvier 2013. Tous droits réservés. Sous réserve de modifications techniques et optiques et d'erreurs d'impression. Figures similaires.

<b>REMARQUES IMPORTANTES .....</b>	<b>46</b>
Généralités .....	46
Informations à propos de la notice d'utilisation.....	46
Conception des consignes de sécurité.....	46
Contre-indications et effets secondaires .....	47
Consignes d'utilisation.....	47
Hygiène .....	47
<b>DESCRIPTION DU PRODUIT.....</b>	<b>48</b>
Étendue de livraison .....	48
Affectation .....	49
Informations matériaux.....	49
Durée de vie .....	49
<b>UTILISATION .....</b>	<b>50</b>
Préparation de la douche nasale.....	50
Remplissage de la douche nasale .....	50
Réalisation du rinçage nasal .....	52
Astuces.....	53
<b>NETTOYAGE ET DÉSINFECTION.....</b>	<b>54</b>
Préparation .....	54
Nettoyage .....	54
Désinfection.....	55
Contrôle visuel.....	56
Séchage et conservation .....	56
<b>DIVERS .....</b>	<b>57</b>
Élimination .....	57
Contact .....	57
Signification des symboles .....	57

# 1 REMARQUES IMPORTANTES

## 1.1 Généralités

Lisez complètement cette notice d'utilisation. Conservez-la soigneusement afin de pouvoir la relire ultérieurement. En cas de non-respect de la notice d'utilisation, il est impossible d'exclure tout dommage corporel ou matériel sur le produit.

**En cas de douleurs persistantes ou d'aggravation de la santé, interrompez l'utilisation et contactez immédiatement votre médecin.**

## 1.2 Informations à propos de la notice d'utilisation

Gebrauchsanweisungen können Sie bei Bedarf bei der PARI GmbH bestellen [voir : Contact, page 57]. Für einzelne Produkte sind die Gebrauchsanweisungen sowohl in deutscher als auch in englischer Sprache im Internet abrufbar: [www.pari.de/produkte](http://www.pari.de/produkte) (auf der jeweiligen Produktseite).

## 1.3 Conception des consignes de sécurité

Les avertissements de sécurité sont classifiés dans cette notice d'utilisation selon différents niveaux de danger :

- Le mot **AVERTISSEMENT** caractérise des dangers qui peuvent entraîner en l'absence de mesures de précaution de graves blessures, voire la mort.
- Le mot **ATTENTION** caractérise des dangers qui peuvent entraîner en l'absence de mesures de précaution des blessures légères à moyennes ou des gênes au niveau de la thérapie.
- Le mot **REMARQUE** caractérise des mesures de précaution générales qui doivent être respectées lors du maniement du produit afin d'éviter des dommages sur le produit.

## 1.4 Contre-indications et effets secondaires

La douche nasale PARI MONTESOL ne doit pas être utilisée :

- Lorsque la muqueuse nasale est fortement irritée.
- Lorsque des plaies ouvertes existent dans le nez. Dans ce cas, le rinçage amplifierait le saignement.
- Lorsque le voile du palais ne peut pas être fermé, par ex. en raison d'une paralysie.

## 1.5 Consignes d'utilisation

Utilisez exclusivement des solutions de rinçage qui peuvent être utilisées pour le rinçage nasal. Avant d'utiliser la douche nasale PARI MONTESOL, lisez la notice d'utilisation du rinçage nasal, que vous souhaitez utiliser.

Le produit contient de petites pièces. Les petites pièces peuvent bloquer les voies respiratoires et entraîner un risque d'asphyxie. Veillez à toujours garder le produit hors de portée des bébés et des jeunes enfants.

## 1.6 Hygiène

Respectez les consignes d'hygiène suivantes :

- Utilisez exclusivement pour le rinçage nasal une douche nasale nettoyée, désinfectée et séchée. Les salissures et l'humidité résiduelle entraînent une croissance de germes, avec en conséquence une augmentation du risque d'infection.
- Chaque douche nasale ne peut être utilisée que par un seul patient pour des raisons d'hygiène.
- Avant chaque utilisation et nettoyage, lavez-vous les mains soigneusement.
- Réalisez le nettoyage et le séchage absolument avant la première utilisation.
- Pour le nettoyage et la désinfection, utilisez toujours de l'eau du robinet fraîche avec la qualité d'eau potable.

- Veillez à un séchage suffisant de toutes les pièces après le nettoyage et la désinfection.
- Ne conservez pas la douche nasale dans un environnement humide ou avec des objets humides.

## 2 DESCRIPTION DU PRODUIT

### 2.1 Étendue de livraison

Contrôlez si tous les éléments de votre produit PARI sont bien compris dans l'étendue de la livraison. Si un élément manque, informez immédiatement le détaillant auprès duquel vous avez obtenu votre produit PARI.

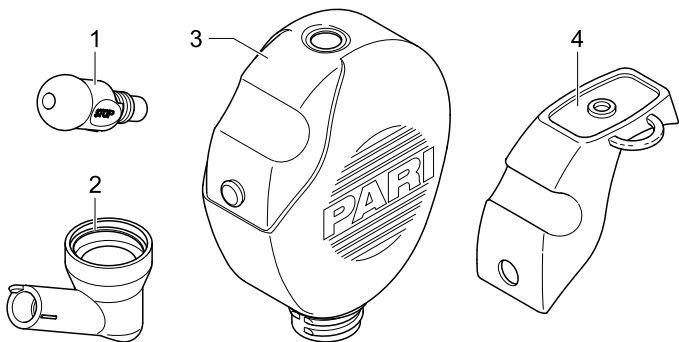

- (1) Embout nasal
- (2) Coude
- (3) Réservoir (volume de remplissage 250 ml)
- (4) Valve



## 2.2 Affectation

La douche nasale PARI MONTESOL est une aide médicale pour rincer la cavité nasale principale. L'utilisation de la douche nasale permet d'humidifier la muqueuse nasale et de nettoyer la cavité nasale.

La douche nasale convient aux enfants à partir de 3 ans et aux adultes.

Seules les solutions homologuées pour le rinçage nasal peuvent être utilisées. Respectez la notice d'utilisation du rinçage nasal correspondant.

La douche nasale sert au nettoyage et à l'humidification de la cavité nasale principale en cas de :

- rhumes fréquents
- tendance aux refroidissements
- nez sec et croûtes
- forte pollution par poussières et salissures
- allergie au pollen
- inflammations chroniques du nez et des sinus
- après des opérations du nez et des sinus (uniquement après consultation du médecin)

## 2.3 Informations matériaux

Polypropylène	Coude, réservoir
Élastomère thermoplastique	Embout nasal, valve

## 2.4 Durée de vie

Remplacez la douche nasale au plus tard au bout d'un an et demi puisque le matériau du produit peut se modifier au fil du temps.

## 3 UTILISATION

### 3.1 Préparation de la douche nasale

- Fixez la valve sur le réservoir.

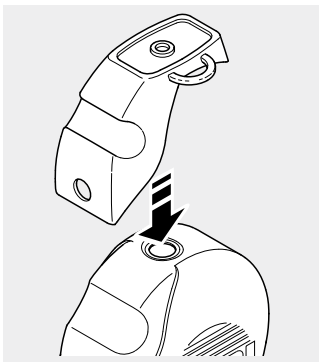

- Montez l'embout nasal sur le coude.  
Veillez à ce que le petit tesson (a) du coude s'enclenche dans la partie creuse (b) de l'embout nasal.

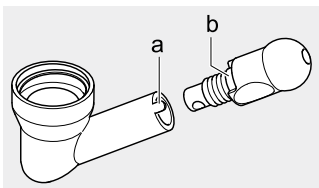

### 3.2 Remplissage de la douche nasale

Vous trouverez ci-après la description du remplissage de la douche nasale lors de l'utilisation du rinçage nasal PARI MONTESOL. Si vous utilisez un autre rinçage nasal, remplissez la douche nasale conformément aux indications de la notice d'utilisation correspondante.

- Placez la douche nasale sur la valve.
- Versez le rinçage nasal dans la douche nasale. Relevez le dosage dans la notice d'utilisation du rinçage nasal utilisé.
- Remplissez la douche nasale jusqu'au bord inférieur du filetage à visser avec de l'eau potable à température corporelle.

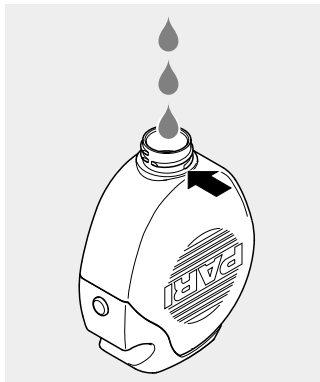

### ATTENTION

Afin d'éviter un **risque pour la santé en danger en raison d'une eau infestée par des germes**, l'eau utilisée doit être de qualité d'eau potable et être toujours fraîche.

Dans certains cas de maladies, comme en cas de fibrose kystique, ou juste après des opérations, il peut être nécessaire d'utiliser de l'eau bouillie ou stérile.

- Vissez le coude sur le réservoir à fond.

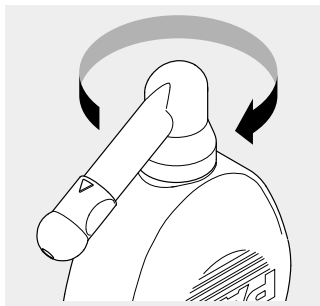

- Tournez l'embout nasal sur la position d'arrêt pour empêcher la sortie de liquide (le trait sur le coude est en face du « STOP »).
- Agitez légèrement la douche nasale pour que le rinçage nasal se mélange à l'eau potable.

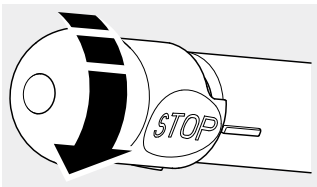

### 3.3 Réalisation du rinçage nasal

- Pour rincer la narine gauche, prenez la douche nasale dans la main gauche, pour rincer la narine droite, dans la main droite. Placez l'index sur la valve.

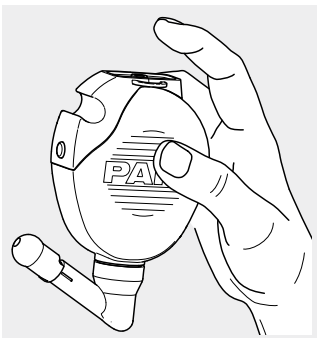

- Tournez avec la main libre l'embout nasal sur la position de rinçage (le trait sur le coude est en face du triangle).

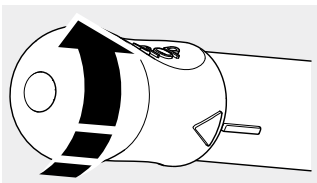

- Inclinez la tête légèrement au-dessus du lavabo et ouvrez grand la bouche pour que le voile du palais soit fermé.
  - Inspirez et expirez calmement à travers la bouche.
  - Placez l'embout nasal dans la narine de sorte que cette dernière soit entièrement obturée.
  - Inclinez légèrement la tête sur le côté (en direction de la narine non traitée).
  - Appuyez avec l'index légèrement sur la valve de la douche nasale.  
Le rinçage nasal commence. La solution de rinçage entre par une narine, passe à travers les fosses nasales et ressort par l'autre narine.
  - Interrompez éventuellement l'opération de rinçage en retirant l'index de la valve.
- I** À la fin du rinçage, une faible quantité résiduelle de la solution se trouve encore dans la douche nasale.

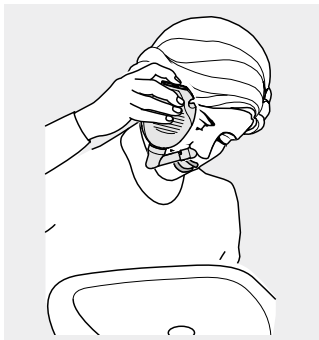

### 3.4 Astuces

#### **Que faire si le liquide de rinçage parvient dans les yeux et entraîne des irritations ?**

Rincez les yeux avec une quantité suffisante d'eau claire.

#### **Que faire si le liquide de rinçage passe dans la gorge ?**

De faibles quantités de la solution de rinçage nasal peuvent toujours passer dans le pharynx. Si vous penchez la tête légè-

rement vers l'avant pendant le rinçage et la maintenez inclinée, cette petite quantité sort d'elle-même de la bouche.

Si de plus grandes quantités passent dans le pharynx, soit la bouche n'est pas suffisamment ouverte (le voile du palais n'est donc pas fermé), soit le passage nasal de l'autre côté est obturé de sorte que la solution de rinçage ne peut pas sortir de ce côté. Dans le premier cas, pensez à ouvrir grand la bouche et modifiez éventuellement légèrement la position de la tête.

Dans le dernier cas, interrompez le rinçage et recommencez-le à travers l'autre narine.

## **4 NETTOYAGE ET DÉSINFECTION**

La douche nasale PARI MONTESOL doit être nettoyée après chaque utilisation et être désinfectée au minimum une fois par jour.

### **4.1 Préparation**

Démontez toutes les pièces de la douche nasale :

- Dévissez le coude du réservoir.
- Retirez l'embout nasal du coude.
- Retirez la valve du réservoir.

### **4.2 Nettoyage**

- Nettoyez soigneusement toutes les pièces pendant 5 minutes environ dans de l'eau chaude du robinet avec du produit de vaisselle. En cas de salissure importante, utilisez éventuellement une brosse propre (cette brosse ne peut être utilisée exclusivement qu'à cette fin).
- Rincez toutes les pièces soigneusement sous l'eau courante chaude.
- Vous pouvez accélérer le séchage en secouant toutes les pièces pour faire partir l'eau rapidement.

## 4.3 Désinfection

Désinfectez toutes les pièces à l'issue du nettoyage (seules les pièces nettoyées peuvent être désinfectées efficacement).



### ATTENTION

Un environnement humide favorise la formation de germes. En conséquence, retirez les différentes pièces et les accessoires dès la fin de la désinfection de la casserole ou de l'appareil de désinfection. Séchez les pièces. Un séchage complet réduit le **risque d'infection**.

### Dans l'eau bouillante

- Placez toutes les pièces démontées dans l'eau en ébullition durant 5 minutes au minimum.  
Utilisez une casserole propre et de l'eau potable fraîche.
- *Avec une eau particulièrement dure, du calcaire peut se déposer sur les pièces du nébuliseur et former un dépôt laitieux. Cela peut être évité en utilisant de l'eau adoucie.*

### REMARQUE

Le plastique fond lorsqu'il est contact avec le fond chaud de la casserole. Veillez à avoir un niveau d'eau suffisant dans la casserole. Vous évitez en conséquence d'endommager les **différentes pièces**.

### Avec un appareil de désinfection thermique en usage dans le commerce pour les biberons (pas de micro-ondes)

Pour une désinfection efficace, utilisez un appareil de désinfection thermique pendant 6 minutes au minimum. Pour réaliser la désinfection, il faut connaître la durée de l'opération de désinfection et la quantité d'eau nécessaire, respectez absolument la notice d'utilisation de l'appareil de désinfection utilisé.

## ATTENTION

Une désinfection insuffisante favorise la croissance de germes et augmente ainsi le **risque d'infections**. La désinfection est réalisée efficacement uniquement si l'appareil de désinfection s'est coupé automatiquement ou si la durée minimale de désinfection indiquée dans la notice d'utilisation de l'appareil de désinfection est atteinte. Ne coupez en conséquence jamais l'appareil de manière anticipée. Veillez à sa propreté et contrôlez régulièrement sa capacité à fonctionner.

### 4.4 Contrôle visuel

Contrôlez tous les éléments du produit après chaque nettoyage et désinfection. Si certaines pièces étaient endommagées, le produit complet doit être remplacé.

### 4.5 Séchage et conservation

- Vous pouvez accélérer le séchage en secouant toutes les pièces pour faire partir l'eau rapidement.
- Fixez la valve sur le réservoir.
- Montez le coude dans la partie creuse sur la valve.
- Placez l'embout nasal dans l'ouverture du coude.
- Pour le séchage, suspendez la douche nasale sur la boucle de la valve.

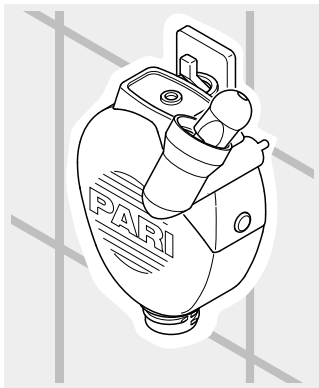



## 5 DIVERS

### 5.1 Élimination

Tous les éléments du produit peuvent être éliminés avec les déchets ménagers, à moins qu'il n'existe d'autres règles d'élimination propres aux pays.





### 5.2 Contact

Pour obtenir des informations sur les produits de tout type, en cas de pannes ou de questions à propos du maniement, veuillez-vous adresser à notre S.A.V. :

Tél. : +49 (0) 8151-279 279 (allemand)  
+49 (0) 8151-279 220 (international)

### 5.3 Signification des symboles

Les symboles suivants se trouvent sur l'emballage de la douche nasale PARI MONTESOL :

	Fabricant
	Respecter la notice d'utilisation
	Le produit satisfait les exigences principales conformément à l'annexe I de la directive 93/42/CEE sur les produits médicaux.
	Numéro de commande
	Désignation du lot



# it Istruzioni per l'uso

Ultimo aggiornamento: Gennaio 2013. Tutti i diritti riservati. Con riserva di modifiche tecniche e visive ed errori di stampa. Immagini simili.

<b>INDICAZIONI IMPORTANTI .....</b>	<b>60</b>
Informazioni generali .....	60
Informazioni sulle istruzioni per l'uso .....	60
Organizzazione delle indicazioni per la sicurezza .....	60
Controindicazioni ed effetti collaterali .....	61
Istruzioni per l'uso .....	61
Pulizia .....	61
<b>DESCRIZIONE DEL PRODOTTO .....</b>	<b>62</b>
Confezione .....	62
Finalità del prodotto .....	63
Informazioni sui materiali .....	63
Durata .....	63
<b>UTILIZZO .....</b>	<b>64</b>
Preparazione della doccia nasale .....	64
Riempimento della doccia nasale .....	64
Esecuzione del risciacquo nasale .....	66
Suggerimenti .....	67
<b>PULIZIA E DISINFEZIONE .....</b>	<b>68</b>
Preparazione .....	68
Pulizia .....	68
Disinfezione .....	69
Controllo visivo .....	70
Asciugatura e conservazione .....	70
<b>ALTRO .....</b>	<b>71</b>
Smaltimento .....	71
Contatti .....	71
Spiegazione dei simboli .....	71

# 1 INDICAZIONI IMPORTANTI

## 1.1 Informazioni generali

Leggere attentamente queste istruzioni per l'uso. Conservarle per un'eventuale consultazione in futuro. In caso di mancata osservanza delle istruzioni per l'uso non sono da escludere lesioni personali o danni al prodotto.

**In caso di disturbi persistenti o peggioramento dello stato di salute, interrompere l'utilizzo e contattare immediatamente il proprio medico.**

## 1.2 Informazioni sulle istruzioni per l'uso

Se necessario, è possibile ordinare le istruzioni per l'uso a PARI GmbH [vedere: Contatti, a pagina 71]. In Internet sono disponibili le istruzioni per l'uso dei singoli prodotti, sia in tedesco sia in inglese: [www.pari.de/de-en/products](http://www.pari.de/de-en/products) (nella relativa pagina del prodotto).

## 1.3 Organizzazione delle indicazioni per la sicurezza

In queste istruzioni per l'uso gli avvisi rilevanti per la sicurezza sono suddivisi in diversi livelli di pericolo:

- Con la parola **AVVERTENZA** vengono segnalati pericoli che, in assenza di precauzioni adeguate, possono causare lesioni gravi o addirittura la morte.
- Con la parola **ATTENZIONE** vengono segnalati pericoli che, in assenza di precauzioni adeguate, possono causare lesioni di gravità medio-bassa oppure possono compromettere l'efficacia della terapia.
- Con la parola **NOTA** vengono segnalate precauzioni generiche che, se vengono osservate durante l'utilizzo del prodotto, possono impedire l'insorgenza di danni materiali.

## 1.4 Controindicazioni ed effetti collaterali

La doccia nasale PARI MONTESOL non deve essere utilizzata nei seguenti casi:

- In presenza di mucose nasali molto irritate.
- In presenza di ferite aperte nel naso. In questo caso l'irrigazione farebbe aumentare l'emorragia.
- Quando non è possibile chiudere il palato molle come, ad esempio, a causa di una paralisi.

## 1.5 Istruzioni per l'uso

Utilizzare esclusivamente soluzioni di lavaggio idonee per doccia nasale. Prima di utilizzare la doccia nasale PARI MONTESOL, leggere le istruzioni per l'uso della soluzione per sciacqui nasali che si desidera usare.

Il prodotto contiene piccole parti. Le piccole parti, se ingoiate, potrebbero bloccare le vie respiratorie e causare un rischio di soffocamento. Pertanto, assicurarsi di tenere il prodotto fuori dalla portata di neonati e bambini piccoli.

## 1.6 Pulizia

Osservare le seguenti indicazioni igieniche:

- per il risciacquo nasale utilizzare solo una doccia nasale pulita, disinfettata e asciutta. Le impurità e l'umidità residua favoriscono la proliferazione di germi e batteri, aumentando così il rischio di infezione.
- per motivi igienici ogni doccia nasale deve essere utilizzata da un unico paziente;
- prima di ogni utilizzo, lavarsi e pulire a fondo le mani;
- procedere alla pulizia e all'asciugatura anche prima del primo utilizzo;
- per la pulizia e la disinfezione, utilizzare sempre acqua di rubinetto corrente (calda) che sia potabile;

- dopo ogni pulizia e disinfezione assicurarsi che ogni singolo componente sia completamente asciutto;
- la doccia nasale non deve essere conservata in ambienti umidi né insieme a oggetti umidi.

## 2 DESCRIZIONE DEL PRODOTTO

### 2.1 Confezione

Si prega di accertarsi che tutti i componenti del prodotto PARI siano inclusi nella confezione. Qualora mancassero dei componenti, si prega di informare immediatamente il rivenditore presso il quale è stato acquistato il prodotto PARI.

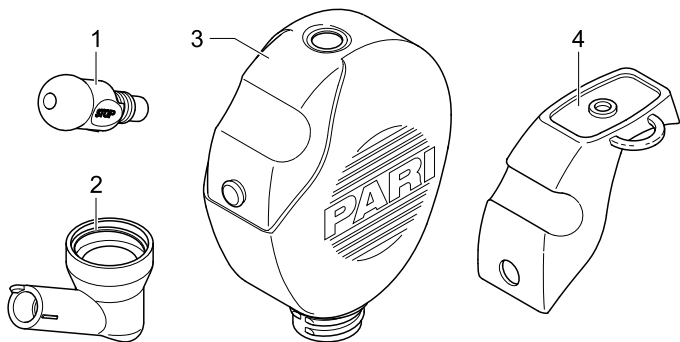

- (1) Oliva nasale
- (2) Elemento angolare
- (3) Serbatoio (volume di riempimento: 250 ml)
- (4) Valvola

## 2.2 Finalità del prodotto

La doccia nasale PARI MONTESOL è un dispositivo medico per la pulizia della cavità nasale principale. Tramite l'utilizzo della doccia nasale, la mucosa e la cavità nasale vengono pulite e idratate.

La doccia nasale è idonea per gli adulti e per i bambini a partire da 3 anni di età.

È necessario usare esclusivamente soluzioni consentite per il risciacquo nasale. Osservare le istruzioni per l'uso del prodotto per risciacquo nasale utilizzato.

La doccia nasale consente la pulizia e l'idratazione della cavità nasale principale nei seguenti casi:

- raffreddori frequenti
- propensione alle malattie da raffreddamento
- naso secco e secrezioni nasali adese
- importante esposizione a polvere e sporcizia
- allergia ai pollini
- infiammazioni croniche del naso e dei seni nasali
- dopo interventi chirurgici nell'area del naso e dei seni nasali (solo dietro consiglio del proprio medico)

## 2.3 Informazioni sui materiali

Polipropilene	Elemento angolare, serbatoio
Elastomero termoplastico	Oliva nasale, valvola

## 2.4 Durata

Sostituire la doccia nasale al massimo dopo 18 mesi, poiché con il tempo il materiale del prodotto può alterarsi.

## 3 UTILIZZO

### 3.1 Preparazione della doccia nasale

- Applicare la valvola al serbatoio.

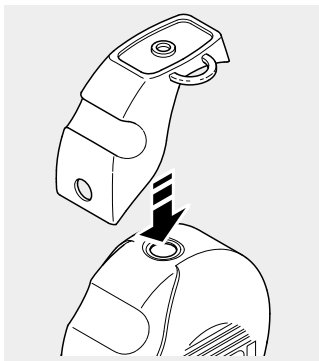

- Inserire l'oliva nasale sull'elemento angolare. Assicurarsi che il piccolo perno (a) dell'elemento angolare si innesti nell'alloggiamento (b) dell'oliva nasale.

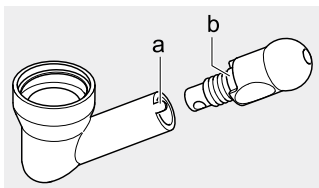

### 3.2 Riempimento della doccia nasale

Di seguito viene descritta la procedura di riempimento della doccia nasale con il prodotto per risciacquo nasale PARI MONTESOL. Se si utilizza un diverso prodotto per risciacquo nasale, riempire la doccia nasale seguendo le indicazioni nelle relative istruzioni per l'uso.



- Posizionare la doccia nasale sulla valvola.
- Versare il prodotto per risciacquo nasale nella doccia nasale.  
Per il dosaggio corretto, consultare le istruzioni per l'uso del prodotto per risciacquo nasale utilizzato.
- Riempire la doccia nasale di acqua potabile a temperatura corporea fino al bordo inferiore della filettatura.

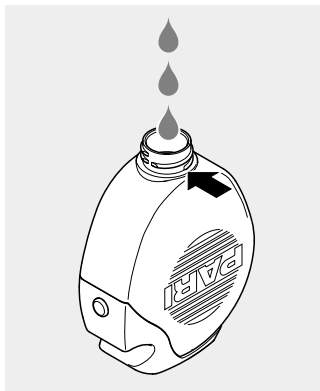

### ATTENZIONE

Per evitare un **rischio per la salute causato da acqua infetta**, è necessario usare un'acqua che presenti le qualità dell'acqua potabile e che sia sempre fresca.

In presenza di malattie particolari come, ad esempio, la fibrosi cistica, oppure subito dopo interventi chirurgici può essere necessario utilizzare acqua bollita o sterile.

- Avvitare saldamente l'elemento angolare al serbatoio.

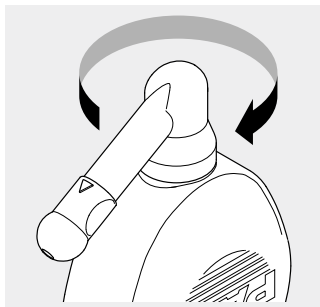

- Ruotare l'oliva nasale nella posizione STOP per impedire la fuoriuscita di liquidi (la lineetta sull'elemento angolare indica "STOP").
- Agitare leggermente la doccia nasale per miscelare il prodotto per risciacquo nasale con l'acqua potabile.

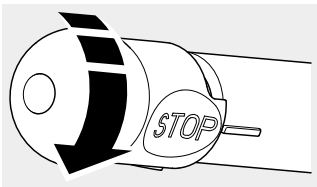

### 3.3 Esecuzione del risciacquo nasale

- Per risciacquare la narice sinistra, tenere la doccia nasale nella mano sinistra; per risciacquare la narice destra, tenerla nella mano destra. Appoggiare l'indice sulla valvola.

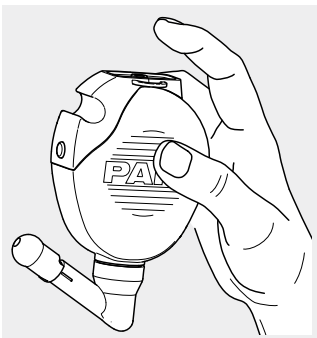

- Con la mano libera ruotare l'oliva nasale in posizione di pulizia (la lineetta sull'elemento angolare indica il triangolo).

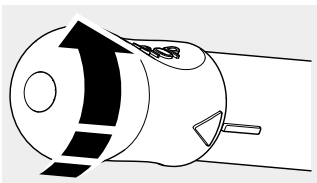

- Inclinare leggermente la testa sul lavandino e aprire completamente la bocca, in modo che il palato molle si chiuda.
- Inspirare ed espirare lentamente con la bocca.
- Inserire l'oliva nasale nella narice in modo che questa venga ben chiusa.
- Inclinare leggermente la testa di lato (in direzione della narice non sottoposta al trattamento).

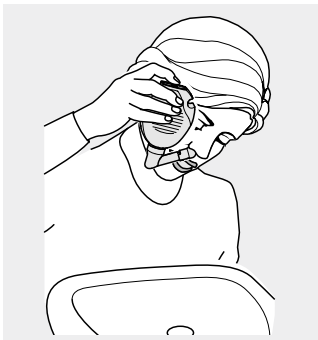

- Con il dito indice premere leggermente la valvola sulla doccia nasale.  
Ha inizio il risciacquo nasale. La soluzione di lavaggio entra in una narice, passa attraverso la cavità nasale e fuoriesce dall'altra narice.
- Per interrompere eventualmente la procedura di pulizia, rimuovere l'indice della valvola.

**I** Al termine della pulizia, nella doccia nasale resta ancora una quantità minima di soluzione residua.

### 3.4 Suggerimenti

#### **Cosa fare se il liquido di pulizia entra negli occhi e causa irritazioni?**

Sciacquare gli occhi con abbondante acqua pulita.

#### **Cosa fare se il liquido di pulizia entra in gola?**

Una piccola quantità di soluzione per sciacqui nasali può sempre andare in gola. Se si mantiene la testa leggermente inclinata in avanti e di lato durante la sessione di pulizia, questa piccola quantità esce automaticamente dalla bocca.

Se in gola penetrano quantità maggiori, può darsi che la bocca non sia abbastanza aperta (pertanto il palato molle non è chiuso) oppure la fossa nasale dall'altra parte è così intasata che la soluzione di lavaggio non riesce ad attraversarla. Nel primo caso, aprire la bocca il più possibile ed eventualmente modificare leggermente la posizione della testa. Nel secondo caso, interrompere la sessione di pulizia e iniziarla dall'altra narice.

## **4 PULIZIA E DISINFEZIONE**

Pulire la doccia nasale PARI MONTESOL dopo ogni utilizzo e disinfettarla almeno una volta al giorno.

### **4.1 Preparazione**

Smontare la doccia nasale nei suoi componenti:

- Svitare l'elemento angolare dal serbatoio.
- Estrarre l'oliva nasale dall'elemento angolare.
- Rimuovere la valvola dal serbatoio.

### **4.2 Pulizia**

- Pulire a fondo tutti i componenti per circa 5 minuti utilizzando acqua di rubinetto calda e detersivo. In presenza di sporco resistente utilizzare eventualmente una spazzola pulita, che dovrà essere impiegata esclusivamente per questo scopo.
- Risciacquare a fondo tutti i componenti utilizzando acqua corrente calda.
- Per accelerare lo sgocciolamento dell'acqua, scuotere tutti i componenti.

## 4.3 Disinfezione

Dopo la pulizia, disinfettare tutti i componenti (è possibile disinfettare efficacemente solo dei componenti puliti).



### ATTENZIONE

Un ambiente umido favorisce la proliferazione di germi e batteri. Pertanto, al termine della procedura di disinfezione rimuovere tutti i componenti dalla pentola o dall'apparecchio per la disinfezione. Asciugare tutti i componenti. Un'asciugatura completa riduce il **rischio di infezioni**.

## In acqua bollente

- Posizionare tutti i componenti in acqua bollente lasciandoli bollire per almeno 5 minuti.  
Utilizzare una pentola pulita e acqua potabile.

**I** *Se il grado di durezza dell'acqua è piuttosto elevato, è possibile che sulle parti in plastica si depositi uno strato biancastro di calcare. È possibile evitare il problema con l'utilizzo di acqua addolcita.*

### NOTA

La plastica si scioglie a contatto con il fondo bollente della pentola. Fare pertanto attenzione al livello di acqua della pentola. In questo modo si eviteranno **danni ai componenti**.

## Con un apparecchio per la disinfezione termica dei biberon disponibile in commercio (senza microonde)

Per una disinfezione efficace, utilizzare un apparecchio per disinfezione termica e azionarlo per almeno 6 minuti. Per l'esecuzione della disinfezione, la durata della procedura e la quantità di acqua necessaria, attenersi alle istruzioni per l'uso dell'apparecchio per disinfezione utilizzato.

## **ATTENZIONE**

Una disinfezione non sufficiente favorisce la proliferazione di germi e batteri e aumenta in tal modo il **rischio di infezioni**. La disinfezione è efficace solo se l'apparecchio si è spento automaticamente oppure è stato raggiunto il tempo minimo di disinfezione indicato nelle istruzioni per l'uso dell'apparecchio per disinfezione. Pertanto, non spegnere l'apparecchio anticipatamente. Inoltre, assicurarsi che sia pulito e verificarne regolarmente il funzionamento.

### **4.4 Controllo visivo**

Esaminare tutti i componenti del prodotto dopo ogni pulizia e disinfezione. Se uno o più componenti risultassero danneggiati, è necessario sostituire l'intero prodotto.

### **4.5 Asciugatura e conservazione**

- Per accelerare il processo di sgocciolamento, scuotere tutti i componenti.
- Applicare la valvola al serbatoio.
- Inserire l'elemento angolare nell'alloggiamento sulla valvola.
- Appoggiare l'oliva nasale nell'apertura dell'elemento angolare.
- Appendere la doccia nasale per il cappio della valvola per asciugarla.

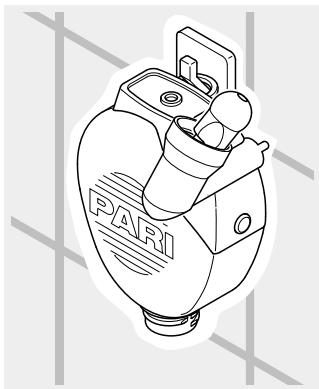

## 5 ALTRO

### 5.1 Smaltimento

Tutti i componenti del prodotto possono essere smaltiti con i rifiuti domestici, qualora non siano in vigore norme di smaltimento specifiche per il Paese.





### 5.2 Contatti

Per informazioni di qualunque tipo sul prodotto, in caso di guasti o per dubbi sull'utilizzo, rivolgersi al nostro centro di assistenza:

Tel.: +49 (0)8151-279 279 (in lingua tedesca)  
+49 (0)8151-279 220 (internazionale)

### 5.3 Spiegazione dei simboli

Sulla confezione della doccia nasale PARI MONTESOL si trovano i seguenti simboli:

	Produttore
	Seguire attentamente le istruzioni
	Il prodotto soddisfa i requisiti fondamentali dell'Allegato I della Direttiva 93/42/CEE sui dispositivi medici.
	N. ordine
	Codice del lotto





nl

# Gebruiksaanwijzing

Stand van de informatie: Januari 2013. Alle rechten voorbehouden. Technische en optische wijzigingen en drukfouten voorbehouden. Afbeeldingen kunnen iets afwijken.

<b>BELANGRIJKE AANWIJZINGEN .....</b>	<b>74</b>
Algemeen .....	74
Informatie over de gebruiksaanwijzing .....	74
Vorm van de veiligheidsinstructies .....	74
Contra-indicaties en bijwerkingen .....	75
Aanwijzingen voor gebruik .....	75
Hygiëne .....	75
<b>PRODUCTBESCHRIJVING .....</b>	<b>76</b>
Levering .....	76
Gebruiksdoel .....	77
Materiaalinformatie .....	77
Levensduur .....	77
<b>GEBRUIK .....</b>	<b>78</b>
Neusdouche voorbereiden .....	78
Neusdouche vullen .....	78
Neusspoeling uitvoeren .....	80
Tips .....	81
<b>REINIGING EN DESINFECTIE .....</b>	<b>82</b>
Voorbereiding .....	82
Reiniging .....	82
Desinfectie .....	83
Visuele controle .....	84
Drogen en opbergen .....	84
<b>DIVERSEN .....</b>	<b>85</b>
Verwijderen .....	85
Contact .....	85
Verklaring van symbolen .....	85

# 1 BELANGRIJKE AANWIJZINGEN

## 1.1 Algemeen

Lees deze gebruiksaanwijzing volledig door. Bewaar deze zo dat u haar later nog eens kunt naslaan. Als de gebruiksaanwijzing niet in acht wordt genomen, kan letsel of schade aan het product niet worden uitgesloten.

**Bij aanhoudende klachten of verslechtering van de gezondheid dient u het gebruik te onderbreken en onmiddellijk contact op te nemen met uw arts.**

## 1.2 Informatie over de gebruiksaanwijzing

Gebruiksaanwijzingen kunt u desgewenst bij PARI GmbH bestellen [zie: Contact, pagina 85]. Voor afzonderlijke producten zijn de gebruiksaanwijzingen zowel in het Duits als in het Engels te downloaden op het internet: [www.pari.de/de-en/products](http://www.pari.de/de-en/products) (op de pagina van het betreffende product).

## 1.3 Vorm van de veiligheidsinstructies

Veiligheidsrelevante waarschuwingen zijn in deze gebruiksaanwijzing verdeeld in de volgende gevaarsniveaus:

- Met het signaalwoord WAARSCHUWING zijn gevaren aangeduid, die zonder voorzorgsmaatregelen tot ernstig letsel of zelfs tot de dood kunnen leiden.
- Met het signaalwoord VOORZICHTIG zijn gevaren aangeduid, die zonder voorzorgsmaatregelen tot licht tot matig ernstig letsel kunnen leiden of afbreuk kunnen doen aan de behandeling.
- Met het signaalwoord AANWIJZING zijn algemene voorzorgsmaatregelen aangeduid, die bij het gebruik van het product in acht genomen moeten worden om schade aan het product te voorkomen.

## 1.4 Contra-indicaties en bijwerkingen

De PARI MONTESOL neusdouche mag niet worden gebruikt:

- wanneer het neusslijmvlies sterk geïrriteerd is.
- wanneer er in de neus open wonden zitten. In dat geval zou het spoelen tot extra bloeden leiden.
- wanneer het niet mogelijk is het zacht verhemelte te sluiten, bijv. als gevolg van een verlamming.

## 1.5 Aanwijzingen voor gebruik

Gebruik uitsluitend spoeloplossingen die voor de neusspoeling mogen worden gebruikt. Lees vóór gebruik van de PARI MONTESOL neusdouche de gebruiksaanwijzing van de neusspoeling die u wilt gebruiken.

Het product bevat kleine onderdelen. Kleine onderdelen kunnen de luchtwegen blokkeren en tot verstikkingsgevaar leiden. Let er daarom op dat u het product steeds buiten bereik van baby's en peuters bewaart.

## 1.6 Hygiëne

Neem de volgende aanwijzingen aangaande de hygiëne in acht:

- Gebruik voor de neusspoeling alleen een gereinigde, gedesinfecteerde en gedroogde neusdouche. Verontreinigingen en restvocht leiden tot de groei van kiemen, waardoor er een verhoogd infectiegevaar bestaat.
- Elke neusdouche mag om hygiënische redenen maar door één patiënt worden gebruikt.
- Was vóór elk gebruik en elke reiniging grondig uw handen.
- Voer de reiniging en het drogen beslist ook vóór het eerste gebruik uit.
- Gebruik voor het reinigen en desinfecteren steeds vers leidingwater van drinkwaterkwaliteit.

- Let er na elke reiniging en desinfectie op dat alle onderdelen voldoende drogen.
- Berg de neusdouche niet op in een vochtige omgeving of samen met vochtige voorwerpen.

## 2 PRODUCTBESCHRIJVING

### 2.1 Levering

Controleer of alle onderdelen van uw PARI product bij de levering aanwezig zijn. Indien er iets ontbreekt, neem dan onmiddellijk contact op met de distributeur van wie u het PARI product hebt gekocht.

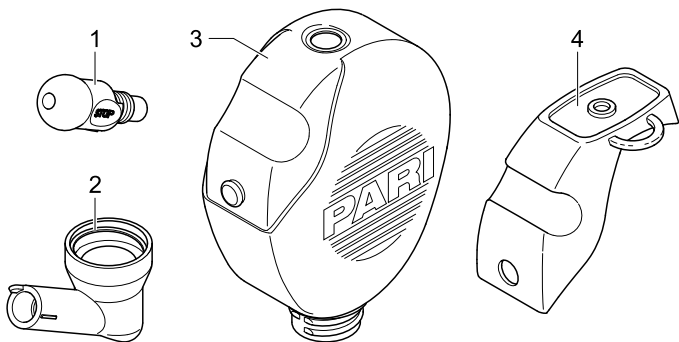

- (1) Neusinsteekstuk
- (2) Hoekstuk
- (3) Tank (250 ml vulvolume)
- (4) Ventiel

## 2.2 Gebruiksdoel

De PARI MONTESOL neusdouche is een medisch hulpmiddel voor het spoelen van de hoofdholte van de neus. Door het gebruik van de neusdouche wordt het neusslijmvlies bevochtigd en wordt de neusholte gereinigd.

De neusdouche is geschikt voor kinderen vanaf ca. 3 jaar en voor volwassenen.

Er mogen alleen oplossingen worden gebruikt die voor de neusspoeling zijn toegestaan. Neem de gebruiksinformatie van de betreffende neusspoeling in acht.

De neusdouche dient voor de reiniging en bevochtiging van de hoofdholte van de neus bij:

- dikwijls optredend snotteren
- neiging tot verkoudheidsverschijnselen
- droge neus of harde korsten
- sterke belasting met stof en vuil
- pollenallergie
- chronische ontstekingen van de neus en de neusbijholten
- na operatieve ingrepen bij neus en neusbijholten (alleen na overleg met de arts)

## 2.3 Materiaalinformatie

Polypropyleen	Hoekstuk, tank
Thermoplastisch elastomeer	Neusinsteekstuk, ventiel

## 2.4 Levensduur

Vervang de neusdouche uiterlijk na 1,5 jaar, omdat het materiaal van het product na verloop van tijd kan veranderen.

## 3 GEBRUIK

### 3.1 Neusdouche voorbereiden

- Bevestig het ventiel aan de tank.

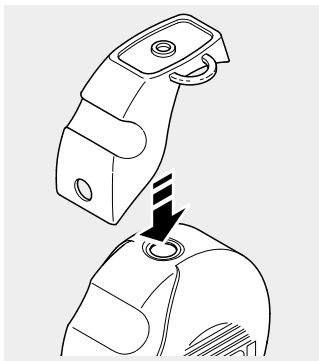

- Steek het neusinsteekstuk op het hoekstuk.  
Let erop dat het pennetje (a) van het hoekstuk vastklikt in de uitsparing (b) van het neusinsteekstuk.

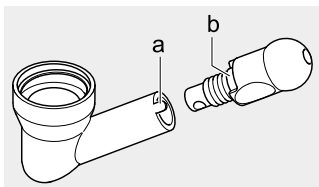

### 3.2 Neusdouche vullen

Hieronder wordt het vullen van de neusdouche bij gebruik van de PARI MONTESOL neusspoeling beschreven. Vul de neusdouche bij gebruik van een andere neusspoeling volgens de voorschriften in de bijbehorende gebruiksaanwijzing.

- Plaats de neusdouche op het ventiel.
- Doe de neusspoeling in de neusdouche.  
Volg voor de dosering de gebruiksaanwijzing van de gebruikte neusspoeling.
- Vul de neusdouche tot de onderrand van het schroefdraad met drinkwater dat op lichaamstemperatuur is.

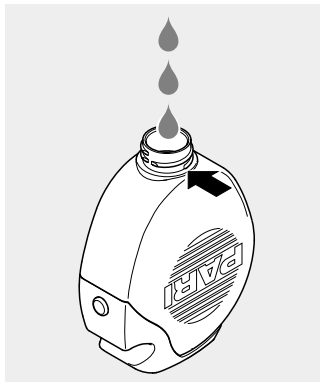

### VOORZICHTIG

Om een **gezondheidsrisico door met kiemen besmet water** te voorkomen moet het gebruikte water van drinkwaterkwaliteit en altijd vers zijn.

Bij bijzondere aandoeningen, bijvoorbeeld cystische fibrose, of onmiddellijk na een heelkundige ingreep kan het vereist zijn gekookt of steriel water te gebruiken.

- Schroef het hoekstuk vast op de tank.

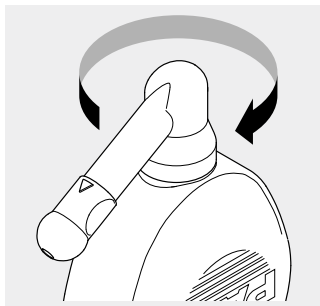

- Draai het neusinsteekstuk in de STOP-positie, zodat er geen vloeistof meer kan uit lopen (de streep op het hoekstuk wijst naar "STOP").
- Draai de neusdouche licht heen en weer om de neusspoeling met het drinkwater te vermengen.

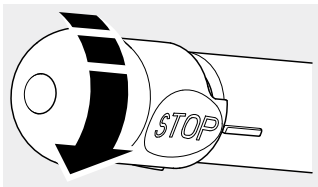

### 3.3 Neusspoeling uitvoeren

- Houd voor de spoeling van het linker neusgat de neusdouche in de linkerhand en houd voor de spoeling van het rechter neusgat de neusdouche in de rechterhand. Leg de wijsvinger daarbij op het ventiel.
- Draai met de vrije hand het neusinsteekstuk in de spoelpositie (de streep op het hoekstuk wijst naar de driehoek).

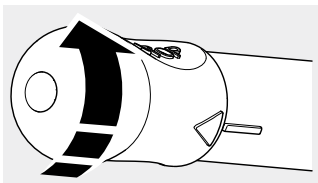



- Houd uw hoofd iets over de wastafel gebogen en doe uw mond ver open, zodat het zacht verhemelte wordt gesloten.
- Adem rustig door de mond in en uit.
- Breng het neusinsteekstuk zo op het neusgat aan dat dit volledig is afgesloten.
- Buig uw hoofd iets opzij (in de richting van het neusgat dat nu geen behandeling ondergaat).

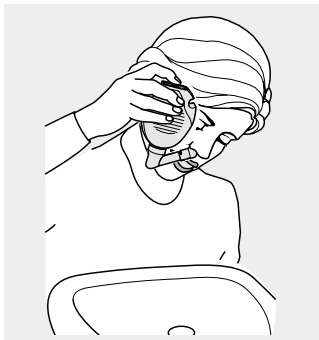

- Druk met uw wijsvinger licht op het ventiel van de neusdouche.  
De neusspoeling begint. De spoeloplossing stroomt via het ene neusgat naar binnen, stroomt door de neusholte en komt bij het andere neusgat weer naar buiten.
- Onderbreek het spoelen zo nodig door de wijsvinger van het ventiel te halen.

**i** Na afloop van de spoeling blijft nog een geringe resthoeveelheid van de oplossing in de neusdouche zitten.

### 3.4 Tips

#### **Wat te doen wanneer er spoelvoeistof in de ogen is gekomen en dit irritaties veroorzaakt?**

Spoel de ogen uit met royaal schoon water.

#### **Wat te doen wanneer de spoelvoeistof in de keelholte loopt?**

Er kunnen altijd geringe hoeveelheden neusspoeloplossing in de keelholte lopen. Wanneer u uw hoofd tijdens het spoelen

licht voorover gebogen en schuin houdt, loopt deze kleine hoeveelheid vanzelf uit de mond weg.

Als een grotere hoeveelheid in de keelholte komt, is ofwel de mond niet ver genoeg geopend (en daarmee het zacht verhemelte niet gesloten), of is de andere neusgang zodanig verstopt dat de spoeloplossing er niet door weg kan stromen. In het eerste geval dient u uw mond zo ver mogelijk open te sperren en houd u uw hoofd zo nodig in een iets andere stand. In het tweede geval dient u het spoelen af te breken en het spoelen via het andere neusgat te beginnen.

## **4 REINIGING EN DESINFECTIE**

De PARI MONTESOL neusdouche moet na elk gebruik worden gereinigd en minstens eenmaal per dag worden gedesinfecteerd.

### **4.1 Voorbereiding**

Demonteer de neusdouche:

- Schroef het hoekstuk van de tank af.
- Trek het neusinsteekstuk van het hoekstuk af.
- Haal het ventiel van de tank af.

### **4.2 Reiniging**

- Reinig alle onderdelen ca. 5 minuten lang grondig in warm leidingwater en afwasmiddel. Gebruik bij grove vervuiling indien nodig een schone borstel (deze borstel mag uitsluitend voor dit doel worden gebruikt).
- Spoel alle delen grondig af onder stromend warm water.
- Versnel het afdruppen van het water door met de onderdelen te schudden.

## 4.3 Desinfectie

Desinfecteer alle onderdelen direct na de reiniging (alleen gereinigde onderdelen kunnen effectief worden gedesinfecteerd).



### VOORZICHTIG

Een vochtige omgeving bevordert de groei van kiemen. Haal alle onderdelen daarom onmiddellijk na afloop van de desinfectie uit de kookpan of uit het desinfectieapparaat. Droog de onderdelen. Door ze volledig te laten drogen verkleint u het **infectiegevaar**.

## In kokend water

- Leg alle onderdelen minstens 5 minuten in kokend water. Gebruik een schone kookpan en vers drinkwater.

**i** *Bij bijzonder hard water kan zich op de kunststofonderdelen kalk afzetten als een melkachtige laag. Dit kan worden voorkomen door het gebruik van onthard water.*

### AANWIJZING

Kunststof smelt bij aanraking met de hete bodem van de pan. Zorg daarom voor een voldoende hoeveelheid water in de pan. Daarmee voorkomt u **beschadiging van de onderdelen**.

## Met een gangbaar thermisch desinfectieapparaat voor babyflessen (geen magnetron)

Gebruik voor een effectieve desinfectie een thermisch desinfectieapparaat met een werkingstijd van minstens 6 minuten. Voor de uitvoering van de desinfectie, voor de duur van het desinfectieproces en voor de vereiste waterhoeveelheid dient u de gebruiksaanwijzing van het gebruikte desinfectieapparaat in acht te nemen.

## **VOORZICHTIG**

Een onvoldoende desinfectie bevordert de groei van kiemen en verhoogt daarmee het **infectiegevaar**. De desinfectie is pas effectief uitgevoerd wanneer het desinfectieapparaat zichzelf automatisch heeft uitgeschakeld, respectievelijk wanneer de in de gebruiksaanwijzing van het desinfectieapparaat aangegeven minimale desinfectietijd is bereikt. Schakel het apparaat daarom niet voortijdig uit. Zorg er bovendien voor dat het apparaat schoon is en controleer regelmatig of het goed werkt.

### **4.4 Visuele controle**

Controleer alle onderdelen van het product na elke reiniging en desinfectie. Indien onderdelen beschadigd zijn, moet het complete product worden vervangen.

### **4.5 Drogen en opbergen**

- Versnel het afdruipen van het water door met de onderdelen te schudden.
- Bevestig het ventiel aan de tank.
- Steek het hoekstuk in de uitsparing van het ventiel.
- Plaats het neusinsteekstuk in de opening van het hoekstuk.
- Laat de neusdouche aan de lus van het ventiel drogen.

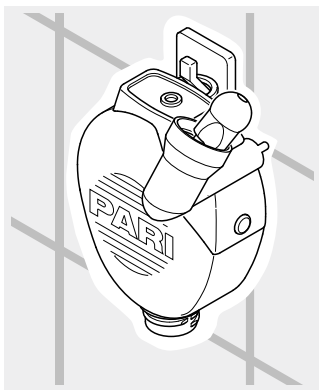

## 5 DIVERSEN

### 5.1 Verwijderen

Alle onderdelen van het product kunnen met het huishoudelijk afval worden afgevoerd, indien er geen andere nationale voorschriften voor afvalverwijdering gelden.

### 5.2 Contact

Voor alle productinformatie, in geval van storing of bij vragen over het gebruik dient u contact op te nemen met ons Service Center:

Tel.: +49 (0)8151-279 279 (Duitstalig)  
 +49 (0)8151-279 220 (internationaal)

### 5.3 Verklaring van symbolen

Op de verpakking van de PARI MONTESOL neusdouche bevinden zich de volgende symbolen:

	Fabrikant
	Gebruiksaanwijzing in acht nemen
	Het product voldoet aan de essentiële eisen als bedoeld in Bijlage I van de Richtlijn 93/42/EEG betreffende medische producten.
	Bestelnummer
	Chargeaanduiding



pl

# Instrukcja obsługi

Stan wiedzy: Styczeń 2013. Wszelkie prawa zastrzeżone. Zmiany techniczne, zmiany wyglądu oraz błędy w druku zastrzeżone. Faktyczny wygląd podobny do wyglądu na rysunkach.

<b>WAŻNE INFORMACJE</b> .....	<b>89</b>
Ogólne .....	89
Informacje o instrukcji obsługi .....	89
Struktura wskazówek dotyczących bezpieczeństwa .....	89
Przeciwwskazania i działania niepożądane .....	90
Wskazówki dotyczące stosowania .....	90
Zachowanie higieny .....	90
<b>OPIS PRODUKTU</b> .....	<b>91</b>
Zakres dostawy .....	91
Przeznaczenie .....	92
Informacja o zastosowanych materiałach .....	92
Żywność .....	93
<b>ZASTOSOWANIE</b> .....	<b>93</b>
Przygotowanie irygatora do intensywnego oczyszczania nosa.....	93
Napełnianie irygatora do intensywnego oczyszczania nosa.....	94
Przeprowadzanie płukania jamy nosowej .....	95
Wskazówki.....	97
<b>CZYSZCZENIE I DEZYNFEKCJA</b> .....	<b>98</b>
Czynności przygotowawcze .....	98
Czyszczenie .....	98
Dezynfekcja .....	98
Kontrola wzrokowa .....	100
Suszenie i przechowywanie .....	100

<b>INFORMACJE DODATKOWE.....</b>	<b>101</b>
Utylizacja .....	101
Informacje kontaktowe .....	101
Znaczenie symboli.....	101



# 1 WAŻNE INFORMACJE

## 1.1 Ogólne

Niniejszą instrukcję obsługi należy przeczytać w całości. Należy ją także zachować do wglądu w przyszłości. W razie niezastosowania się do niniejszej instrukcji obsługi nie można wykluczyć wystąpienia urazów ciała lub uszkodzeń produktu.

**W razie przewlekłych dolegliwości lub pogorszenia się stanu zdrowia należy przerwać stosowanie urządzenia i niezwłocznie skontaktować się z lekarzem.**

## 1.2 Informacje o instrukcji obsługi

Instrukcje obsługi można w razie potrzeby zamawiać w firmie PARI GmbH [patrz: Informacje kontaktowe, strona 101]. Instrukcje obsługi poszczególnych produktów zarówno w języku niemieckim, jak i angielskim można znaleźć w Internecie pod adresem: [www.pari.de/en/products](http://www.pari.de/en/products) (na stronie danego produktu).

## 1.3 Struktura wskazówek dotyczących bezpieczeństwa

Ostrzeżenia zamieszczone w niniejszej instrukcji obsługi w trosce o zapewnienie bezpieczeństwa użytkowania urządzeń różnią się w zależności od stopnia zagrożenia w danej sytuacji:

- Słowo **OSTRZEŻENIE** pisane wielkimi literami oznacza niebezpieczeństwo, które w razie niezastosowania środków ostrożności może doprowadzić do ciężkich uszkodzeń ciała, a nawet śmierci.
- Słowo **UWAGA** pisane wielkimi literami wskazuje na niebezpieczeństwo, które w razie niezastosowania środków ostrożności może doprowadzić do lekkich lub średnio ciężkich uszkodzeń ciała bądź do obniżenia skuteczności terapii.
- Słowo **WSKAZÓWKA** pisane wielkimi literami oznacza wszelkiego rodzaju ogólne środki ostrożności, które należy uwzględnić podczas korzystania z produktu, aby uniknąć jego uszkodzenia.

## 1.4 Przeciwwskazania i działania niepożądane

Irygatora do intensywnego oczyszczania nosa

PARI MONTESOL nie można stosować:

- w przypadku silnego podrażnienia błony śluzowej nosa;
- jeśli w jamie nosowej znajdują się otwarte rany — płukanie mogłoby w takiej sytuacji zwiększyć krwawienie;
- jeśli zaciśnięcie podniebienia miękkiego jest niemożliwe, np. z powodu porażenia.

## 1.5 Wskazówki dotyczące stosowania

Należy używać wyłącznie roztworów do płukania, które mogą być stosowane do oczyszczania jamy nosowej. Przed zastosowaniem irygatora do intensywnego oczyszczania nosa PARI MONTESOL należy przeczytać ulotkę informacyjną dotyczącą płynu do płukania jamy nosowej, który ma zostać użyty.

W skład zestawu urządzenia wchodzi małe elementy. Małe elementy mogą zablokować drogi oddechowe i spowodować niebezpieczeństwo uduszenia. Należy pilnować, aby znajdowały się one zawsze poza zasięgiem niemowląt i małych dzieci.

## 1.6 Zachowanie higieny

Należy przestrzegać następujących zasad higieny:

- Do płukania jamy nosowej należy używać wyłącznie wy-czyszczzonego, zdezynfekowanego i wysuszonego irygatora do intensywnego oczyszczania nosa. Zanieczyszczenia i pozostałości cieczy powodują rozwój drobnoustrojów zwiększający niebezpieczeństwo zakażenia.
- Ze względów higienicznych z jednego irygatora do intensywnego oczyszczania nosa może korzystać tylko jeden pacjent.
- Przed każdym użyciem i czyszczeniem urządzenia należy dokładnie umyć ręce.

- Procedury czyszczenia, dezynfekcji oraz suszenia należy również bezwzględnie przeprowadzić przed pierwszym zastosowaniem irygatora do intensywnego oczyszczania nosa.
- Do czyszczenia i dezynfekcji należy używać wyłącznie bieżącej wody z kranu o jakości wody pitnej.
- Po każdym oczyszczeniu i zdezynfekowaniu poszczególne części urządzenia należy gruntownie osuszyć.
- Irygatora do intensywnego oczyszczania nosa nie wolno przechowywać w wilgotnym otoczeniu ani razem z wilgotnymi przedmiotami.

## 2 OPIS PRODUKTU

### 2.1 Zakres dostawy

Należy sprawdzić, czy zakres dostawy objął wszystkie elementy składowe produktu PARI. Jeśli brakuje któregośkolwiek elementu, należy niezwłocznie skontaktować się ze sprzedawcą, u którego zakupiono urządzenie PARI.

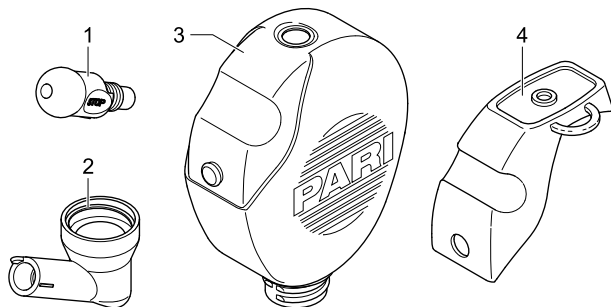

- (1) Gruszka do nosa
- (2) Ustnik kątowy
- (3) Pojemnik (o objętości napełnienia 250 ml)
- (4) Zawór

## 2.2 Przeznaczenie

Irygator do intensywnego oczyszczania nosa PARI MONTE-SOL jest pomocniczym urządzeniem medycznym służącym do płukania jamy nosowej. Zastosowanie irygatora do intensywnego oczyszczania nosa powoduje nawilżenie błony śluzowej nosa i oczyszczenie jamy nosowej.

Irygator do intensywnego oczyszczania nosa przeznaczony jest do użytku u dzieci powyżej około trzeciego roku życia i dorosłych.

Stosować można wyłącznie płyny, które przeznaczone są do płukania jamy nosowej. Należy przeczytać ulotkę informacyjną dotyczącą danego płynu do płukania jamy nosowej.

Irygator do intensywnego oczyszczania nosa służy do usuwania zanieczyszczeń z jamy nosowej i jej nawilżania w przypadku:

- często występującego kataru,
- skłonności do przeziębień,
- suchości w jamie nosowej i obecności zaschniętej wydzieliny,
- znaczącej ekspozycji na zanieczyszczenia atmosferyczne,
- alergii na pyłki,
- przewlekłego zapalenia jamy nosowej i zatok przynosowych,
- przebytych zabiegów operacyjnych w obszarze jamy nosowej i zatok przynosowych (tylko po konsultacji z lekarzem).

## 2.3 Informacja o zastosowanych materiałach

Polipropylen	Ustnik kątowy, pojemnik
Elastomer termoplastyczny	Gruszka do nosa, zawór

## 2.4 Żywotność

Irygator do intensywnego oczyszczania nosa należy wymienić najpóźniej po 1,5 roku używania, ponieważ materiał, z którego jest on wykonany, może ulegać zmianom w miarę upływu czasu.

## 3 ZASTOSOWANIE

### 3.1 Przygotowanie irygatora do intensywnego oczyszczania nosa

- Umocować zawór na pojemniku.

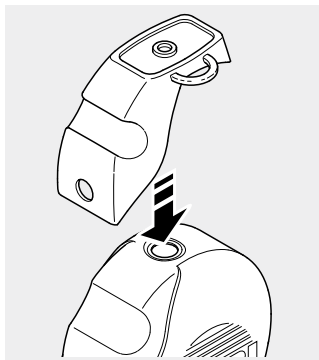

- Nałożyć gruszkę do nosa na ustnik kątowy. Należy zwrócić uwagę, aby mały zatrzask (a) ustnika kąтового zablokował się w zagłębieniu (b) gruszki do nosa.

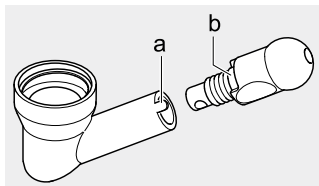

## 3.2 Napełnianie irygatora do intensywnego oczyszczania nosa

Poniżej opisano napełnianie irygatora do intensywnego oczyszczania nosa płynem do płukania jamy nosowej PARI MONTESOL. W przypadku zastosowania innego płynu do płukania jamy nosowej irygator do intensywnego oczyszczania nosa należy napełniać zgodnie z instrukcjami zawartymi w ulotce informacyjnej tego płynu.

- Umieścić irygator do intensywnego oczyszczania nosa na zaworze.
- Napełnić irygator do intensywnego oczyszczania nosa płynem do płukania jamy nosowej.  
Należy przestrzegać dawkowania podanego w ulotce informacyjnej stosowanego płynu do płukania jamy nosowej.
- Napełnić irygator do intensywnego oczyszczania nosa ciepłą wodą pitną do dolnej granicy gwintu.

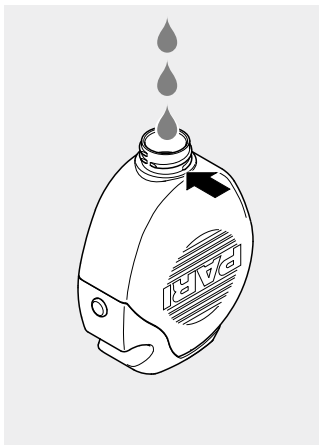

### UWAGA

Aby uniknąć **zagrożeń dla zdrowia spowodowanego znajdującymi się w wodzie drobnoustrojami**, należy zawsze używać świeżej wody o jakości wody pitnej.

W szczególnych przypadkach chorobowych jak np. mukowiscydoza lub bezpośrednio po zabiegach operacyjnych konieczne może okazać się zastosowanie wody przegotowanej lub jałowej.

- Mocno dokręcić ustnik kątowny na pojemniku.

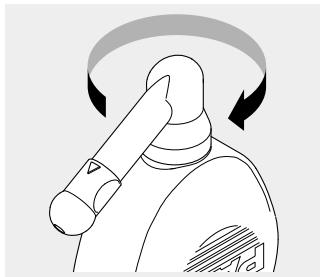

- Obrócić gruszkę do nosa do pozycji STOP, aby ciecz nie mogła się wydostać (znacznik na ustniku kątowym wskazuje „STOP”).
- Wstrząsnąć delikatnie irygatorem do intensywnego oczyszczania nosa, aby płyn do płukania jamy nosowej wymieszał się z wodą pitną.

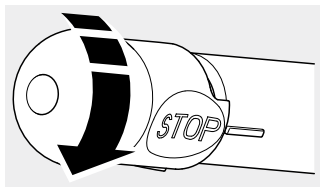

### 3.3 Przeprowadzanie płukania jamy nosowej

- Podczas płukania lewego nozdrza należy trzymać irygator do intensywnego oczyszczania nosa w lewej ręce, natomiast podczas płukania prawego nozdrza — w prawej ręce. Należy przy tym położyć palec wskazujący na zaworze.



- Wolną ręką obrócić gruszkę do nosa do pozycji płukania (znacznik na ustniku kątowym wskazuje trójkąt).

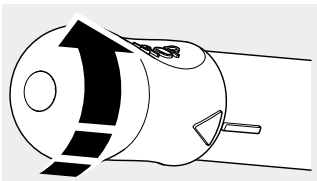

- Lekko pochylić głowę nad umywalką i otworzyć szeroko usta, aby zacisnąć podniebienie miękkie.

- Spokojnie oddychać przez usta.
- Włożyć gruszkę do nosa w nozdrze w taki sposób, aby je szczelnie zatkać.

- Obrócić głowę lekko w bok (w kierunku nozdrza, które w danym momencie nie jest poddawane zabiegowi).

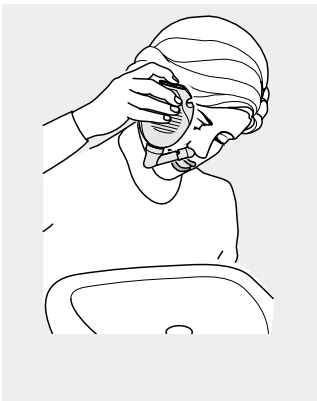

- Delikatnie nacisnąć palcem wskazującym zawór irygatora do intensywnego oczyszczania nosa. Rozpoczyna się płukanie jamy nosowej. Roztwór płuczący napływa przez jedno nozdrze, przepływa przez jamę nosową, a następnie wypływa przez drugie nozdrze.
- W razie potrzeby można przerwać proces płukania, zwalniając ucisk palca wskazującego z zaworu.

**i** Po zakończeniu płukania w irygatorze do intensywnego płukania nosa pozostaje jeszcze niewielka ilość roztworu.



### 3.4 Wskazówki

**Jak postępować, jeśli płyn płuczący dostanie się do oczu i spowoduje podrażnienie?**

Przepłukać oczy dużą ilością czystej wody.

**Jak postępować, jeśli płyn płuczący dostanie się do gardła?**

Niewielkie ilości roztworu do płukania jamy nosowej mogą w normalnym przypadku dostawać się do gardła. Jeśli podczas płukania trzyma się głowę pod kątem, lekko pochyloną do przodu, ta niewielka ilość płynu samoczynnie wypływa z jamy ustnej.

Jeśli do gardła dostają się większe ilości płynu, to albo usta nie są wystarczająco szeroko otwarte (i przez to podniebienie miękkie nie jest zaciśnięte), albo przewód nosowy po drugiej stronie jest zatkany i roztwór płuczący nie może wypływać z powrotem. W pierwszym przypadku należy otworzyć usta tak szeroko, jak to możliwe, i ewentualnie ostrożnie zmienić pozycję głowy. W drugim przypadku należy przerwać płukanie i wznowić je przez drugie nozdrze.

## 4 CZYSZCZENIE I DEZYNFEKCJA

Po każdym zastosowaniu irygator do intensywnego oczyszczania nosa PARI MONTESOL należy wyczyścić i co najmniej raz dziennie zdezynfekować.

### 4.1 Czynności przygotowawcze

Rozłożyć irygator do intensywnego oczyszczania nosa na części:

- Odkręcić ustnik kątowy od pojemnika.
- Ściągnąć gruszkę do nosa z ustnika kąтового.
- Zdjąć zawór z pojemnika.

### 4.2 Czyszczenie

- Wszystkie części zestawu należy dokładnie czyścić przez ok. 5 minut w ciepłej wodzie z kranu z dodatkiem płynu do mycia naczyń. W przypadku większych zabrudzeń można użyć czystej szczołeczki (którą należy potem stosować tylko do tego celu).
- Dokładnie wypłukać wszystkie części pod ciepłą bieżącą wodą.
- Przyspieszyć wysychanie przez wytrząśnięcie wody z poszczególnych części.

### 4.3 Dezynfekcja

Po wyczyszczeniu zdezynfekować wszystkie części (skutecznie zdezynfekować można tylko wyczyszczone części).

#### UWAGA

Wilgotne otoczenie sprzyja rozwojowi drobnoustrojów. Z tego powodu wszystkie części zestawu należy wyjąć z garnka lub dezynfektora natychmiast po zakończeniu dezynfekcji. Wsuszyć części. Gruntowne osuszenie zmniejsza **niebezpieczeństwo zakażenia**.

## We wrzącej wodzie

- Umieścić wszystkie części na co najmniej 5 minut we wrzącej wodzie.  
Do dezynfekcji należy używać czystego garnka i świeżej wody pitnej.
- *W przypadku wyjątkowo twardej wody na elementach z tworzywa sztucznego może odkładać się kamień widoczny w postaci mlecznego nalotu. Można temu zapobiec przez stosowanie zmiękczonej wody.*

### WSKAZÓWKA

Tworzywa sztuczne, z których wykonano części zestawu, topią się w kontakcie z gorącym dnem garnka. Z tego względu należy zadbać o wystarczającą ilość wody w garnku. Pozwoli to uniknąć **uszkodzenia części zestawu**.

## Przy użyciu dostępnego na rynku dezynfektora termicznego do butelek dla niemowląt (nie dezynfekować w kuchenkach mikrofalowych)

W celu osiągnięcia skutecznej dezynfekcji należy zastosować dezynfektor termiczny, którego cykl pracy trwa przynajmniej 6 minut. Należy przestrzegać zaleceń podanych w instrukcji obsługi stosowanego dezynfektora dotyczących sposobu przeprowadzania dezynfekcji, czasu jej trwania oraz odpowiedniej ilości użytej do tego celu wody.

## UWAGA

Nieskuteczna dezynfekcja sprzyja rozwojowi drobnoustrojów i zwiększa przez to **ryzyko zakażenia**. Dezynfekcja może być uznana za skuteczną dopiero wtedy, gdy dezynfektor wyłączył się automatycznie lub upłynął minimalny czas dezynfekcji podany w instrukcji obsługi dezynfektora. Dlatego nie należy przedwcześnie wyłączać urządzenia. Poza tym należy pilnować jego czystości i regularnie kontrolować jego sprawność.

### 4.4 Kontrola wzrokowa

Po każdym czyszczeniu i dezynfekcji należy sprawdzić wszystkie części produktu. Jeśli któraś z części jest uszkodzona, należy wymienić cały produkt.

### 4.5 Suszenie i przechowywanie

- Przyspieszyć wysychanie przez wytrząśnięcie wody z poszczególnych części.
- Umocować zawór na pojemniku.
- Nałożyć ustnik kątowy w zagłębienie na zaworze.
- Włożyć gruszkę do nosa w otwór ustnika kąтового.
- Zawiesić irygator do intensywnego oczyszczania nosa na pierścieniu zaworu do wysuszenia.

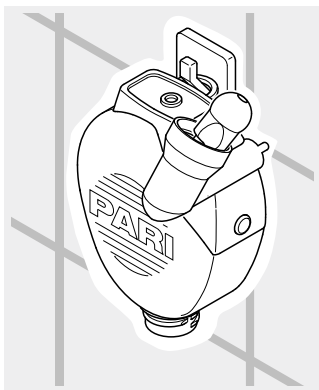

## 5 INFORMACJE DODATKOWE

### 5.1 Utylizacja

Wszystkie części składowe produktu można usuwać wraz z odpadami komunalnymi, o ile nie regulują tego lokalne przepisy dotyczące utylizacji odpadów.





### 5.2 Informacje kontaktowe

W przypadku awarii urządzenia oraz jakichkolwiek pytań dotyczących produktów lub ich obsługi należy się skontaktować z naszym Centrum obsługi:

Tel.: +49 (0)8151-279 279 (obsługa w języku niemieckim)  
 +49 (0)8151-279 220 (obsługa w różnych językach)

### 5.3 Znaczenie symboli

Na opakowaniu irygatora do intensywnego oczyszczania nosa PARI MONTESOL znajdują się następujące oznaczenia:

	Producent
	Przestrzegać instrukcji obsługi
	Produkt spełnia zasadnicze wymagania zawarte w załączniku I do dyrektywy nr 93/42/EWG dotyczącej produktów medycznych.
	Numer do zamawiania
	Oznaczenie partii



pt

# Manual de instruções

Data da informação: Janeiro de 2013. Todos os direitos reservados. Reservados os direitos a alterações técnicas e visuais, assim como a erros de impressão. Imagens semelhantes.

<b>INDICAÇÕES IMPORTANTES.....</b>	<b>104</b>
Generalidades .....	104
Informações sobre o manual de instruções .....	104
Organização das informações de segurança .....	104
Contraindicações e efeitos secundários.....	105
Indicações de utilização .....	105
Higiene .....	105
<b>DESCRIÇÃO DO PRODUTO.....</b>	<b>106</b>
Material fornecido.....	106
Indicações de uso .....	107
Informação sobre os materiais .....	107
Durabilidade .....	107
<b>UTILIZAÇÃO.....</b>	<b>108</b>
Preparar o duche nasal .....	108
Encher o duche nasal.....	108
Efetuar a lavagem das fossas nasais.....	110
Dicas .....	111
<b>LIMPEZA E DESINFEÇÃO.....</b>	<b>112</b>
Preparação .....	112
Limpeza .....	112
Desinfecção .....	113
Controlo visual.....	114
Secagem e armazenamento .....	114
<b>DIVERSOS.....</b>	<b>115</b>
Eliminação .....	115
Contacto .....	115
Explicação dos símbolos.....	115

# 1 INDICAÇÕES IMPORTANTES

## 1.1 Generalidades

Leia este manual de instruções na íntegra. Guarde-o para consultas futuras. No caso de inobservância do manual de instruções não podem ser excluídos ferimentos ou danos no produto.

**Em caso de queixas constantes ou de agravamento do estado de saúde, interrompa a utilização e contacte imediatamente o seu médico.**

## 1.2 Informações sobre o manual de instruções

Se necessário, os manuais de instruções podem ser solicitados à PARI GmbH [ver: Contacto, página 115]. Para determinados produtos, os manuais de instruções estão disponíveis tanto em alemão como em inglês na Internet: [www.pari.de/en/products](http://www.pari.de/en/products) (na respetiva página do produto).

## 1.3 Organização das informações de segurança

Os avisos relativos à segurança estão divididos neste manual de instruções em níveis de perigo:

- Com a palavra **ATENÇÃO** são identificados perigos, que sem medidas de prevenção podem originar ferimentos graves ou mesmo a morte.
- Com a palavra **CUIDADO** são identificados perigos, que sem medidas de prevenção podem originar ferimentos ligeiros a médios ou perturbações da terapia.
- Com a palavra **NOTA** são identificadas as medidas de prevenção gerais, que devem ser observadas durante o manuseamento do produto para evitar danificá-lo.



## 1.4 Contraindicações e efeitos secundários

O duche nasal PARI MONTESOL não pode ser usado:

- Se a mucosa nasal se encontrar fortemente irritada.
- Se o nariz apresentar feridas abertas. Neste caso, a lavagem intensificará o sangramento.
- Se não for possível fechar o véu palatino, p. ex., devido a uma paralisia.

## 1.5 Indicações de utilização

Utilize apenas soluções adequadas à lavagem das fossas nasais. Antes de usar o duche nasal PARI MONTESOL, leia as informações de utilização referentes à solução para lavagem das fossas nasais que pretende utilizar.

O produto contém peças pequenas. As peças pequenas podem bloquear as vias respiratórias e causar risco de asfixia. Certifique-se, por isso, de que o produto se encontra sempre fora do alcance de bebés e crianças pequenas.

## 1.6 Higiene

Respeite as seguintes indicações de higiene:

- Para a lavagem das fossas nasais, utilize um duche nasal que se encontre limpo, desinfetado e seco. As contaminações e a humidade residual originam a proliferação de germes, existindo um maior perigo de infeção.
- Por questões de higiene, cada duche nasal só pode ser utilizado por um único paciente.
- Lave bem as mãos antes de cada utilização e operação de limpeza.
- É imperterível efetuar a limpeza e secagem antes da primeira utilização.
- Para a limpeza e desinfecção utilize sempre água fresca da torneira que corresponda à qualidade de água potável.

- Assegure-se de que todos os componentes ficam bem secos depois de terem sido limpos e desinfetados.
- Não guarde o duche nasal em ambiente húmido ou juntamente com objetos húmidos.

## 2 DESCRIÇÃO DO PRODUTO

### 2.1 Material fornecido

Verifique se todos os componentes do seu produto PARI estão contidos entre o material fornecido entregue. Se faltar algum, contacte de imediato o fornecedor de quem adquiriu o produto PARI.

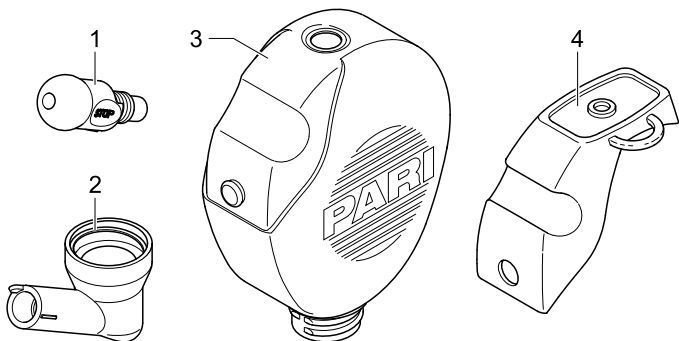

- (1) Adaptador para nariz
- (2) Adaptador angular
- (3) Depósito (250 ml de volume de enchimento)
- (4) Válvula

## 2.2 Indicações de uso

O duche nasal PARI MONTESOL é um meio auxiliar médico para a lavagem das fossas nasais. A utilização do duche nasal permite humidificar a mucosa nasal e limpar as fossas nasais.

O duche nasal está indicado para crianças a partir aprox. dos 3 anos de idade e para adultos.

Só se podem utilizar soluções autorizadas para a lavagem das fossas nasais. Respeite as informações de utilização da respetiva solução para lavagem das fossas nasais.

O duche nasal destina-se à limpeza e humidificação das fossas nasais em caso de:

- constipações frequentes
- predisposição para constipações
- nariz seco e secreções secas
- forte poluição com poeiras e sujidade
- alergia ao pólen
- inflamações crónicas do nariz e dos seios nasais
- após intervenções cirúrgicas na zona do nariz e dos seios nasais (só depois de consultar o médico)

## 2.3 Informação sobre os materiais

Polipropileno	Adaptador angular, depósito
Elastómero termoplástico	Adaptador para nariz, válvula

## 2.4 Durabilidade

Substitua o duche nasal, o mais tardar, ao fim de um ano e meio, pois o material do produto pode alterar-se com o tempo.

## 3 UTILIZAÇÃO

### 3.1 Preparar o duche nasal

- Fixe a válvula no depósito.

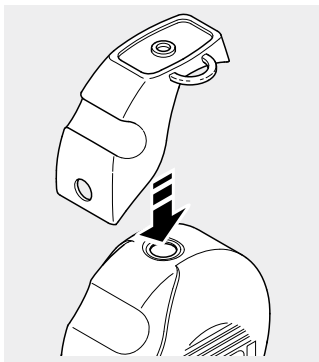

- Encaixe o adaptador para nariz no adaptador angular. Certifique-se de que a saliência pequena (a) do adaptador angular encaixa no rasgo (b) do adaptador para nariz.

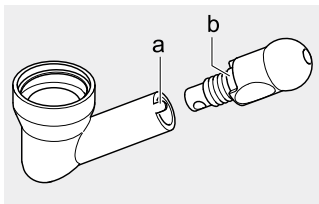

### 3.2 Encher o duche nasal

Segue-se a descrição do enchimento do duche nasal em caso de utilização da solução para lavagem das fossas nasais PARI MONTESOL. No caso de utilização de outra solução para lavagem das fossas nasais, encha o duche nasal de acordo com as indicações nas respetivas informações de utilização.

- Ajuste o duche nasal na válvula.
- Introduza a solução para lavagem das fossas nasais no duche nasal.  
Consulte a dosagem nas informações de utilização da solução para lavagem das fossas nasais utilizada.
- Encha o duche nasal até ao rebordo inferior da conexão roscada com água potável à temperatura do corpo.

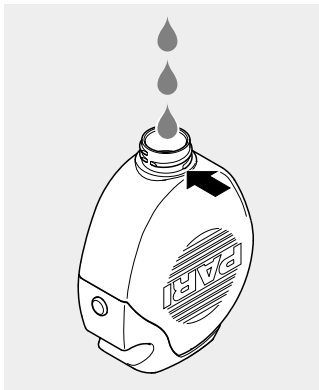

### **CUIDADO**

Para evitar **perigos para a saúde devido a água com germes**, a água utilizada tem de corresponder à qualidade de água potável e ser sempre fresca.

Em casos de doenças particulares, como a fibrose quística ou imediatamente após intervenções cirúrgicas, pode ser necessário utilizar água fervida ou esterilizada.

- Aparafuse o adaptador angular no depósito.

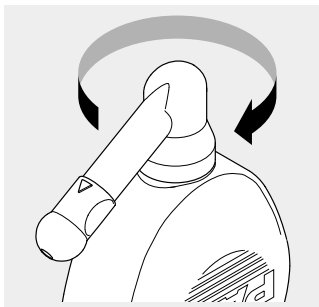

- Rode o adaptador para nariz para a posição STOP, de modo a impedir a saída de líquido (o risco no adaptador angular aponta para "STOP").
- Abane o duche nasal ligeiramente de um lado para o outro, para que a solução para lavagem das fossas nasais se misture com a água potável.

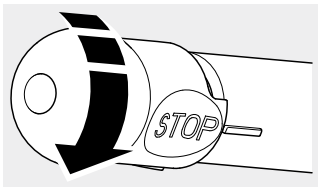

### 3.3 Efetuar a lavagem das fossas nasais

- Para lavar a narina esquerda, segure o duche nasal na mão esquerda e na mão direita para lavar a narina direita. Coloque o dedo indicador na válvula.



- Com a mão livre, rode o adaptador para nariz para a posição de lavagem (o risco no adaptador angular aponta para o triângulo).

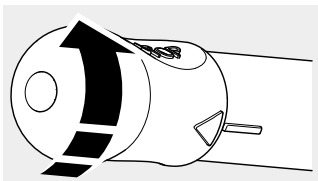

- Incline ligeiramente a cabeça sobre o lavatório e abra a boca o suficiente para que o véu palatino feche.
- Inspire e expire calmamente pela boca.
- Coloque o adaptador para nariz na narina de modo a que esta fique completamente bloqueada.
- Incline a cabeça ligeiramente para o lado (na direção da narina que não se encontra a ser tratada de momento).

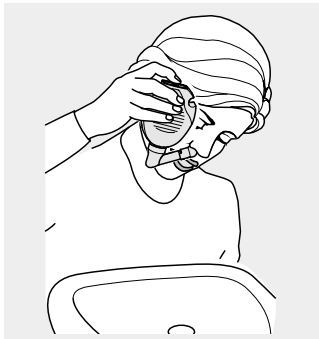

- Pressione ligeiramente a válvula do duche nasal com o dedo indicador.  
É iniciada a lavagem das fossas nasais. A solução para lavagem entra por uma narina, passa pelas fossas nasais e sai pela outra narina.
- Se necessário, interrompa a lavagem, retirando o dedo indicador da válvula.

**i** *No fim da lavagem, ainda permanece um resto da solução no duche nasal.*

### 3.4 Dicas

**O que se deve fazer se entrar líquido da lavagem nos olhos, provocando irritação?**

Enxague os olhos abundantemente com água limpa.

**O que se deve fazer se o líquido da lavagem entrar na faringe?**

É sempre possível que uma pequena quantidade da solução para a lavagem das fossas nasais chegue até à faringe. Se

inclinando a cabeça durante a lavagem ligeiramente para a frente e para o lado esquerdo ou direito, esta pequena quantidade de solução sai automaticamente pela boca.

Se entrarem grandes quantidades na faringe, isso indica que ou a boca não está suficientemente aberta (e assim o véu palatino não está fechado) ou que a fossa nasal do outro lado está tão obstruída que a solução para lavagem não pode voltar a sair. Na primeira situação, abra a boca o máximo possível e altere eventualmente um pouco a posição da cabeça. Na segunda situação, deve interromper a lavagem e começar de novo através da outra narina.

## **4 LIMPEZA E DESINFEÇÃO**

O duche nasal PARI MONTESOL tem de ser limpo após cada utilização e desinfetado, pelo menos, uma vez por dia.

### **4.1 Preparação**

Desmonte o duche nasal em todos os seus componentes:

- Aparafuse o adaptador angular no depósito.
- Retire o adaptador para nariz do adaptador angular.
- Remova a válvula do depósito.

### **4.2 Limpeza**

- Limpe bem todos os componentes durante aprox. 5 minutos em água quente da torneira e detergente. Em caso de muita sujidade, utilize, se necessário, uma escova limpa (esta escova só pode ser utilizada para este fim).
- Enxague muito bem todos os componentes em água corrente quente.
- Sacuda todos os componentes para acelerar o processo de secagem.



### 4.3 Desinfecção

Desinfete todos os componentes a seguir à limpeza (só os componentes limpos podem ser desinfetados eficazmente).



#### CUIDADO

Um ambiente húmido promove a proliferação de germes. Por isso, retire os componentes do tacho ou do aparelho de desinfecção logo após a desinfecção ter terminado. Seque os componentes. Uma secagem completa reduz o **perigo de infeção**.

#### Em água fervente

- Coloque todos os componentes em água a ferver durante pelo menos 5 minutos.

Utilize um tacho limpo e água potável fresca.

**I** *Se a água for demasiado dura pode depositar-se calcário nas peças em plástico sob a forma de uma camada leitosa. Isto pode ser evitado com a utilização de água descalcificada.*

#### NOTA

O plástico derrete em contacto com o fundo do tacho quente. Verifique, assim, se o nível da água no tacho é suficiente. Dessa forma evita **danos nos componentes**.

#### Com um aparelho de desinfecção térmica comum para biberões (não utilizar micro-ondas)

Para uma desinfecção eficiente, utilize um aparelho de desinfecção térmica com um tempo de funcionamento de, pelo menos, 6 minutos. Para a realização da desinfecção, a duração do processo de desinfecção, bem como a quantidade de água necessária, consulte o manual de instruções do aparelho de desinfecção utilizado.

## CUIDADO

Uma desinfecção insuficiente promove a proliferação de germes, aumentando assim o **risco de infeção**. A desinfecção só se considera eficazmente realizada quando o aparelho de desinfecção se tiver desligado automaticamente ou quando tiver sido atingido o tempo mínimo de desinfecção indicado no manual de instruções do aparelho de desinfecção. Por este motivo, não desligue o aparelho antes do tempo. Certifique-se, além disso, de que o aparelho está limpo e verifique regularmente se está a funcionar corretamente.

### 4.4 Controlo visual

Verifique todos os componentes do produto após cada limpeza e desinfecção. Se houver componentes danificados, o produto tem de ser totalmente substituído.

### 4.5 Secagem e armazenamento

- Sacuda todos os componentes para acelerar o processo de secagem.
- Fixe a válvula no depósito.
- Encaixe o adaptador angular no rasgo da válvula.
- Coloque o adaptador angular na abertura do adaptador angular.
- Pendure o duche nasal na alça da válvula para secar.

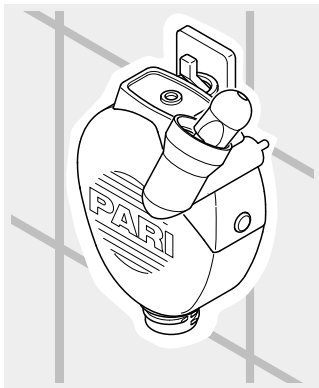

## 5 DIVERSOS

### 5.1 Eliminação

Todos os componentes do produto podem ser eliminados junto com o lixo doméstico, desde que não haja outra legislação aplicável em vigor no país de utilização.





### 5.2 Contacto

Para quaisquer informações sobre o produto, em caso de falhas ou de questões relacionadas com o manuseamento, contacte o nosso centro de atendimento:

Tel.: +49 (0)8151-279 279 (alemão)  
+49 (0)8151-279 220 (internacional)

### 5.3 Explicação dos símbolos

Na embalagem do duche nasal PARI MONTESOL encontram-se os seguintes símbolos:

	Fabricante
	Respeitar o manual de instruções
	O produto reúne os requisitos essenciais de acordo com o anexo I da diretiva relativa a dispositivos médicos 93/42/CEE.
	Número de encomenda
	Designação do lote



# Руководство по эксплуатации

Информация состоянием на: Января 2013 Все права защищены. Возможны технические и графические изменения, а также опечатки. (Похожий рисунок)

<b>ВАЖНЫЕ УКАЗАНИЯ</b> .....	<b>118</b>
Общая информация .....	118
Информация о руководстве по эксплуатации .....	118
Структура указаний по безопасности.....	118
Противопоказания и побочное действие .....	119
Указания по применению .....	119
Гигиена .....	119
<b>ОПИСАНИЕ ИЗДЕЛИЯ</b> .....	<b>120</b>
Комплект поставки .....	120
Назначение .....	121
Информация о материалах .....	121
Срок службы.....	122
<b>ИСПОЛЬЗОВАНИЕ</b> .....	<b>122</b>
Подготовка назального душа.....	122
Заполнение назального душа.....	123
Выполнение промывки носа .....	124
Советы.....	126
<b>ЧИСТКА И ДЕЗИНФЕКЦИЯ</b> .....	<b>127</b>
Подготовка .....	127
Чистка .....	127
Дезинфекция.....	127
Визуальный контроль.....	129
Сушка и хранение .....	129
<b>ДОПОЛНИТЕЛЬНАЯ ИНФОРМАЦИЯ</b> .....	<b>130</b>
Утилизация.....	130
Контактная информация .....	130
Пояснения к символам.....	130

# 1 ВАЖНЫЕ УКАЗАНИЯ

## 1.1 Общая информация

Следует внимательно прочитать это руководство по эксплуатации. Следует сохранить его для последующего использования. При несоблюдении указаний руководства по эксплуатации возможны получение травм или поломка изделия.

**При наличии жалоб или ухудшении состояния здоровья прекратите лечение и немедленно обратитесь к врачу.**

## 1.2 Информация о руководстве по эксплуатации

При необходимости руководство по эксплуатации можно заказать в компании PARI GmbH [см.: Контактная информация, страница 130]. Для отдельных продуктов оно доступно на немецком и английском языках на сайте [www.pari.de/en/products](http://www.pari.de/en/products) (см. страницу соответствующего продукта).

## 1.3 Структура указаний по безопасности

Предупреждения относительно безопасности в этом руководстве по эксплуатации разделены по уровням опасности:

- Сигнальным словом ПРЕДУПРЕЖДЕНИЕ отмечены те опасности, которые без соответствующих мер предосторожности могут привести к тяжелым травмам и даже смерти.
- Сигнальным словом ОСТОРОЖНО отмечены те опасности, которые без соответствующих мер предосторожности могут привести к легким и средним травмам или к нарушениям процесса лечения.
- Сигнальным словом УКАЗАНИЕ отмечены общие меры предосторожности, которые необходимо соблюдать при использовании изделия во избежание его повреждения.

## 1.4 Противопоказания и побочное действие

Назальный душ PARI MONTESOL запрещается использовать:

- при сильном раздражении слизистой оболочки носа;
- при наличии открытых ран в носу. В этом случае промывание приведет к усилению кровотечения;
- если невозможно закрыть нёбную занавеску, например, из-за паралича.

## 1.5 Указания по применению

Используйте только растворы, которые разрешается применять для промывки носа. Перед использованием назального душа PARI MONTESOL прочитайте информацию о применении промывочного раствора для носа, который будет использоваться.

Изделие содержит мелкие детали. Мелкие детали могут заблокировать дыхательные пути и привести к опасности удушья. Поэтому необходимо проследить за тем, чтобы данное изделие хранилось в недоступном для младенцев и маленьких детей месте.

## 1.6 Гигиена

Выполняйте следующие гигиенические указания:

- Используйте для промывки носа только очищенный, продезинфицированный и высушенный назальный душ. Загрязнения и оставшаяся влага ведут к росту микроорганизмов, из-за чего увеличивается опасность инфекции.
- Для обеспечения гигиены каждый назальный душ должен использоваться только одним пациентом.
- Тщательно вымойте руки перед каждым использованием.
- Также обязательно очистите и просушите их перед первым использованием.

- Используйте для очистки и дезинфекции только свежую водопроводную воду, качество которой соответствует питьевой.
- Обеспечьте достаточное просушивание всех отдельных деталей после каждой чистки и дезинфекции.
- Не храните назальный душ во влажном месте или вместе с влажными предметами.

## 2 ОПИСАНИЕ ИЗДЕЛИЯ

### 2.1 Комплект поставки

Убедитесь в наличии всех деталей изделия PARI в комплекте поставки. В случае отсутствия каких-либо компонентов следует немедленно обратиться в торговую организацию, в которой было приобретено данное изделие PARI.

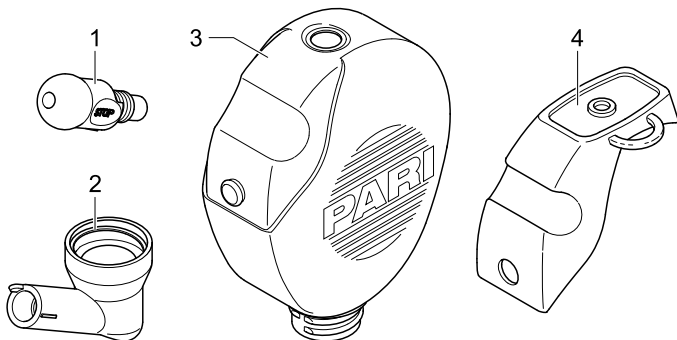

- (1) Носовая олива
- (2) Угловой переходник
- (3) Емкость (объем заполнения 250 мл)
- (4) Клапан



## 2.2 Назначение

Назальный душ PARI MONTESOL является вспомогательным медицинским прибором для промывки главной полости носа. При использовании назального душа происходит увлажнение слизистой оболочки носа и очистка носовой полости.

Назальный душ может использоваться для детей возрастом от примерно 3 лет и взрослых.

Разрешается использовать только растворы, которые разрешены к применению для промывки носа. Необходимо соблюдать указания по применению соответствующего раствора для промывки носа.

Назальный душ предназначен для очистки и увлажнения главной полости носа при:

- частом насморке;
- склонности к простудным заболеваниям;
- сухом носе и твердых корочках;
- наличии в воздухе большого количества пыли и загрязнений;
- аллергии на пыльцу;
- хронических воспалениях носа и придаточных пазух носа;
- после оперативного вмешательства в области носа и придаточных пазух носа (только после консультации с врачом).

## 2.3 Информация о материалах

Полипропилен	Угловой переходник, емкость
Термопластичный эластомер	Носовая олива, клапан

## 2.4 Срок службы

Назальный душ следует заменить не позднее чем через 1,5 года, так как материал, из которого изготовлено изделие, может со временем изменить свои свойства.

## 3 ИСПОЛЬЗОВАНИЕ

### 3.1 Подготовка назального душа

- Закрепите клапан на емкости.

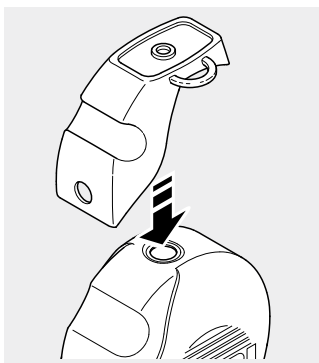

- Установите носовую оливу на угловой переходник. Проследите за тем, чтобы небольшой выступ (a) углового переходника вошел в паз (b) носовой оливы.

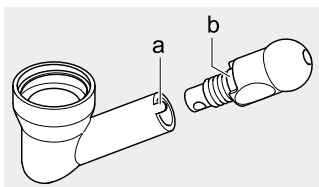

## 3.2 Заполнение назального душа

Ниже описана процедура заполнения назального душа при использовании промывочного раствора PARI MONTESOL. В случае использования другого промывочного раствора заполните назальный душ согласно указаниям в информации по применению соответствующего раствора.

- Установите назальный душ на клапан.
- Заполните назальный душ раствором для промывки. Воспользуйтесь сведениями о дозировании из информации по применению используемого раствора для промывки.
- Заполните назальный душ до нижнего края резьбы имеющей температуру тела питьевой водой.

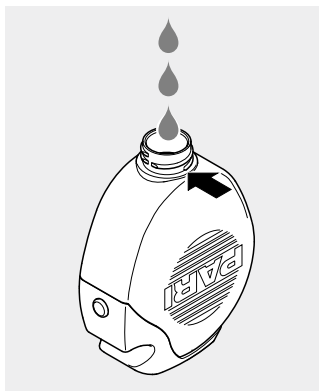

### ВНИМАНИЕ

Для предотвращения **опасности для здоровья из-за нестерильной воды** используемая вода всегда должна соответствовать качеству питьевой воды и всегда быть свежей.

В случае особых заболеваний, например, кистозного фиброза или непосредственно после оперативных вмешательств может потребоваться использование кипяченой или стерильной воды.

- Плотно прикрутите угловой переходник к емкости.



- Поверните носовую оливу в положение STOP, чтобы перекрыть проток для жидкости (риска на угловом переходнике указывает на надпись STOP).

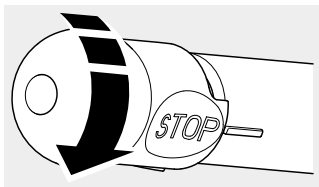

- Осторожно покачайте назальный душ, чтобы раствор для промывки носа перемешался с питьевой водой.

### 3.3 Выполнение промывки носа

- Для промывки левой ноздри возьмите назальный душ в левую руку, а для промывки правой ноздри — в правую руку. Положите при этом указательный палец на клапан.



- Поверните свободной рукой носовую оливу в положение промывки (риска на угловом переходнике указывает на треугольник).

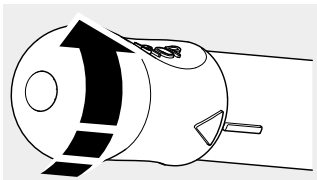

- Немного наклоните голову над раковиной и широко откройте рот, чтобы нёбная занавеска была закрыта.
- Спокойно вдыхайте и выдыхайте через рот.
- Плотно приставьте носовую оливу к ноздре.
- Немного наклоните голову вбок (в сторону ноздри, для которой выполняется промывка).

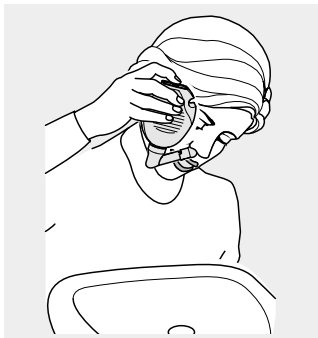

- Нажмите указательным пальцем на клапан назального душа. Начинается промывка носа. Промывочный раствор поступает в ноздрю, протекает через носовую полость и вытекает из другой ноздри.
- При необходимости прервите промывку, убрав указательный палец с клапана.

**i** После завершения промывки в назальном душе остается небольшое количество раствора.

## **3.4 Советы**

**Что делать, если промывочный раствор попал в глаза и вызвал раздражение?**

Промойте глаза большим количеством чистой воды.

**Что делать, если промывочный раствор попадает в глотку?**

Небольшие количества промывочного раствора всегда могут попадать в глотку. Если во время промывки удерживать голову с небольшим наклоном вперед и вбок, это небольшое количество само вытечет изо рта.

Если в глотку попадает большое количество воды, то либо рот открыт недостаточно широко (и поэтому не закрыта нёбная занавеска), либо носовой ход с другой стороны настолько заложен, что промывочный раствор не может вытечь из него. В первом случае следует как можно шире открыть рот и, возможно, немного изменить положение головы. Во втором случае следует прервать промывку и начать ее через другую ноздрю.

## 4 ЧИСТКА И ДЕЗИНФЕКЦИЯ

Назальный душ PARI MONTESOL необходимо чистить после каждого применения и дезинфицировать как минимум один раз в день.

### 4.1 Подготовка

Разберите назальный душ на отдельные детали:

- Открутите угловой переходник от емкости.
- Снимите носовую оливу с углового переходника.
- Снимите клапан с емкости.

### 4.2 Чистка

- Тщательно промойте все отдельные детали около 5 минут в теплой водопроводной воде с моющим средством. В случае сильного загрязнения при необходимости используйте чистую щетку (эту щетку следует использовать только для данной цели).
- Тщательно промойте все детали под теплой проточной водой.
- Ускорьте удаление капель воды, встряхнув для этого все детали.

### 4.3 Дезинфекция

После завершения чистки следует продезинфицировать все отдельные детали (эффективная дезинфекция возможна только для очищенных деталей).



#### ВНИМАНИЕ

Влажная окружающая среда способствует росту микроорганизмов. Поэтому сразу после завершения дезинфекции выньте все детали из кастрюли или прибора для дезинфекции. Просушите детали. Полная просушка уменьшает **опасность инфекции**.

## **В кипящей воде**

- Положите все отдельные детали в кипящую воду на не менее чем 5 минут.  
Используйте чистую кастрюлю и свежую питьевую воду.

**И** В случае особенно жесткой воды на пластмассовых деталях могут появиться отложения извести в виде налета молочного цвета. Для предотвращения этого следует использовать умягченную воду.

### **УКАЗАНИЕ**

Пластмасса плавится при контакте с горячим дном кастрюли. Поэтому необходимо проследить за достаточным уровнем воды в кастрюле. Это позволит предотвратить повреждение отдельных деталей.

## **С помощью стандартного температурного прибора для дезинфекции бутылок для младенцев (не в микроволновой печи)**

Для эффективной дезинфекции используйте температурный прибор для дезинфекции, время работы которого составляет не менее 6 минут. Для получения информации о выполнении дезинфекции, продолжительности процесса дезинфекции, а также требуемом количестве воды необходимо соблюдать указания в руководстве по эксплуатации используемого прибора для дезинфекции.



## ВНИМАНИЕ

Недостаточная дезинфекция способствует росту микроорганизмов и тем самым увеличивает **опасность инфекции**. Дезинфекция является эффективной только в том случае, если прибор для дезинфекции выключился автоматически или прошло минимальное время дезинфекции, указанное в руководстве по эксплуатации этого прибора. В связи с этим не разрешается преждевременно выключать прибор. Кроме того, следите за чистотой прибора и регулярно проверяйте его работоспособность.

### 4.4 Визуальный контроль

Проверяйте все составные детали изделия после каждой чистки и дезинфекции. В случае повреждения отдельных деталей следует заменить все изделие.

### 4.5 Сушка и хранение

- Ускорьте удаление капель воды, встряхнув для этого все детали.
- Закрепите клапан на емкости.
- Вставьте угловой переходник в отверстие на клапане.
- Вставьте носовую оливу в отверстие углового переходника.
- Подвесьте назальный душ для просушки за шланги клапана.

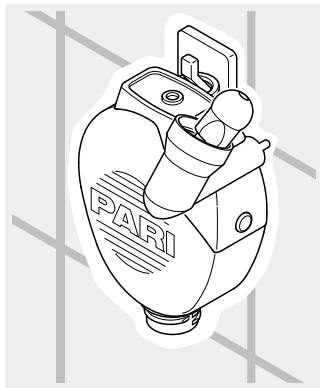

## 5 ДОПОЛНИТЕЛЬНАЯ ИНФОРМАЦИЯ

### 5.1 Утилизация

Все составные детали продукта можно утилизировать вместе с бытовым мусором, если отсутствуют иные национальные предписания по утилизации.

### 5.2 Контактная информация





Для получения любой информации об изделии, в случае неполадок или при наличии вопросов по эксплуатации следует обратиться в сервисный центр производителя:

Тел.: +49 (0)8151-279 279 (на немецком языке)

+49 (0)8151-279 220 (международная поддержка)

### 5.3 Пояснения к символам

На упаковке назального душа PARI MONTESOL имеются следующие символы:

	Производитель
	Соблюдать руководство по эксплуатации
	Данное изделие соответствует основополагающим требованиям согласно Приложению I Директивы 93/42/ЕЕС для медицинских изделий.
	Номер для заказа
	Наименование партии

# sk **Návod na použitie**

Stav informácie: Január 2013. Všetky práva vyhradené. Technické a vizuálne zmeny, ako aj tlačové chyby vyhradené. Obrázok je podobný.

<b>DÔLEŽITÉ UPOZORNENIA .....</b>	<b>132</b>
Všeobecne .....	132
Informácie k návodu na použitie .....	132
Forma bezpečnostných upozornení .....	132
Kontraindikácie a vedľajšie účinky .....	133
Upozornenia týkajúce sa používania .....	133
Hygiena .....	133
<b>OPIS VÝROBKU .....</b>	<b>134</b>
Rozsah dodávky .....	134
Určené použitie .....	134
Informácia o materiáli .....	135
Životnosť .....	135
<b>POUŽITIE .....</b>	<b>136</b>
Príprava vyplachovača nosa .....	136
Plnenie vyplachovača nosa .....	136
Vyplachovanie nosa .....	138
Tipy .....	139
<b>ČISTENIE A DEZINFEKCIA .....</b>	<b>140</b>
Príprava .....	140
Čistenie .....	140
Dezinfekcia .....	141
Vizuálna kontrola .....	142
Vysušenie a uschovanie .....	142
<b>INÉ .....</b>	<b>143</b>
Likvidácia .....	143
Kontakt .....	143
Vysvetlivky symbolov .....	143

# 1 DÔLEŽITÉ UPOZORNENIA

## 1.1 Všeobecne

Dôkladne si prečítajte tento návod na použitie. Uschovajte si ho pre prípad potreby. Pri nedodržaní návodu na použitie nemožno vylúčiť poranenia alebo poškodenie výrobku.

**Pri pretrvávajúcich problémoch alebo zhoršení zdravotného stavu prerušte terapiu a obratom sa skontaktujte so svojím lekárom.**

## 1.2 Informácie k návodu na použitie

Návody na použitie si môžete v prípade potreby objednať u spoločnosti PARI GmbH [pozrite: Kontakt, strana 143]. Pre jednotlivé produkty sú návody na použitie k dispozícii v nemeckom aj v anglickom jazyku na internetovej stránke: [www.pari.de/de-en/products](http://www.pari.de/de-en/products) (na stránke príslušného produktu).

## 1.3 Forma bezpečnostných upozornení

Upozornenia dôležité z hľadiska bezpečnosti sú v tomto návode na použitie rozdelené podľa stupňa nebezpečenstva:

- Signálnym slovom VÝSTRAHA je označené nebezpečenstvo, ktoré bez bezpečnostných opatrení môže viesť k ťažkým poraneniam alebo dokonca k smrteľným úrazom.
- Signálnym slovom POZOR je označené nebezpečenstvo, ktoré bez bezpečnostných opatrení môže viesť k ľahkým až stredne ťažkým poraneniam alebo k nepriaznivému ovplyvneniu terapie.
- Signálnym slovom UPOZORNENIE sú označené všeobecné bezpečnostné opatrenia, ktoré sa majú rešpektovať pri zaobchádzaní s výrobkom, aby sa predišlo jeho poškodeniu.

## 1.4 Kontraindikácie a vedľajšie účinky

Vyplachovač nosa PARI MONTESOL sa nesmie používať:

- pri silnom podráždení nosovej sliznice.
- ak sa v nose nachádzajú otvorené rany. V takomto prípade by vyplachovanie zosilnilo krvácanie.
- ak sa mäkké podnebie nedá uzavrieť, napr. kvôli paralýze.

## 1.5 Upozornenia týkajúce sa používania

Používajte len vyplachovacie roztoky, ktoré sú vhodné na vyplachovanie nosa. Pred použitím vyplachovača nosa PARI MONTESOL si prečítajte informáciu o použití nosového výplachu, ktorý chcete použiť.

Výrobok obsahuje malé časti. Malé časti môžu zablokovat' dýchacie cesty, čo môže viesť k vzniku nebezpečenstva udusenía. Dbajte teda na to, aby ste výrobok vždy držali mimo dosahu dojsiat a malých detí.

## 1.6 Hygiena

Rešpektujte nasledovné hygienické upozornenia:

- Na vyplachovanie nosa používajte len vyčistený, vydezinfikovaný a vysušený vyplachovač nosa. Nečistoty a zvyšková vlhkosť vedú k tvorbe choroboplodných zárodkov, čím sa zvyšuje riziko vzniku infekcie.
- Každý vyplachovač nosa smie z hygienických dôvodov používať doma len jeden pacient.
- Pred každým použitím a čistením si dôkladne umyte ruky.
- Bezpodmienečne zabezpečte vyčistenie, dezinfekciu a vysušenie aj pred prvým použitím.
- Na čistenie a dezinfekciu použite vždy čistú pitnú vodu z vodovodu.
- Dbajte, aby sa jednotlivé časti po vyčistení a dezinfekcii dostatočne vysušili.
- Vyplachovač nosa neuchovávajte vo vlhkom prostredí alebo spolu s vlhkými predmetmi.

## 2 OPIS VÝROBKU

### 2.1 Rozsah dodávky

Skontrolujte, či dodávka obsahuje všetky komponenty vášho výrobku PARI. V prípade, že niečo chýba, okamžite to oznámte predajcovi, u ktorého ste výrobok PARI kúpili.

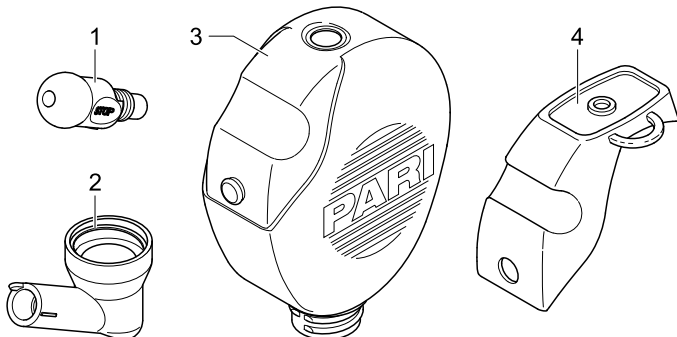

- (1) Nosová oliva
- (2) Koleno
- (3) Nádržka (plniaci objem 250 ml)
- (4) Ventil

### 2.2 Určené použitie

Vyplachovač nosa PARI MONTESOL je zdravotnícka pomôcka na vyplachovanie hlavných nosových dutín. Používaním vyplachovača nosa sa zvlhčuje nosová sliznica a prečisťujú nosové dutiny.

Vyplachovač nosa je vhodný pre deti vo veku približne od 3 rokov a pre dospelé osoby.

Používajte len roztoky povolené na vyplachovanie nosa. Rešpektujte informácie o použití príslušného nosového výplachu.

Vyplachovač nosa slúži na čistenie a zvlhčovanie hlavných nosových dutín:

- v prípade častých nádch
- v prípade náchylnosti na nachladnutia
- v prípade suchého nosa a výskytu chrást
- v prípade silného znečistenia prachom a špinou
- v prípade peľovej alergie
- v prípade chronických zápalov nosa a prinosových dutín
- po operačných zákrokoch v oblasti nosa a prinosových dutín (len po konzultácii s lekárom)

## 2.3 Informácia o materiáli

Polypropylén	Koleno, nádržka
Termoplastický elastomér	Nosová oliva, ventil

## 2.4 Životnosť

Vyplachovač nosa vymeňte najneskôr po 1,5 roku, keďže materiál výrobku sa časom môže meniť.

## 3 POUŽITIE

### 3.1 Príprava vyplachovača nosa

- Upevnite ventil na nádržku.

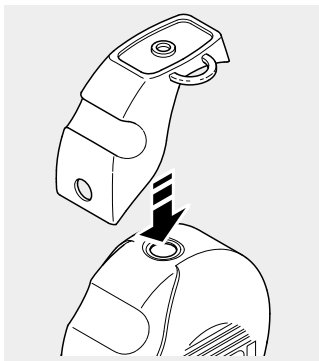

- Nosovú olivu nasadíte na koleno.  
Dávajte pozor, aby malý jazýček (a) kolena zapadol do výrezu (b) nosovej olivy.

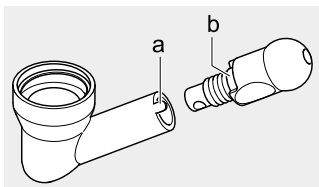

### 3.2 Plnenie vyplachovača nosa

Nižšie uvádzame, ako naplniť vyplachovač nosa pri použití nosového výplachu PARI MONTESOL. Ak použijete iný nosový výplach, naplňte vyplachovač nosa podľa údajov uvedených v príslušnej informácii o použití.



- Postavte vyplachovač nosa na ventil.
- Nalejte nosový výplach do vyplachovača nosa. Dávkovanie nájdete v informácii o použití príslušného nosového výplachu.
- Vyplachovač nosa naplňte pitnou vodou telesnej teploty až po dolný okraj skrutkového závit.

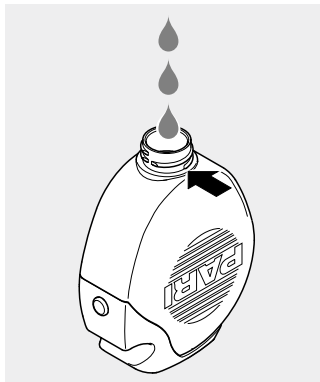

### OPATRNE

Aby ste sa vyhli **ohrozeniu zdravia vodou s choroboplodnými zárodkami**, použitá voda musí mať kvalitu pitnej vody a vždy musí byť čerstvá.

V mimoriadnych prípadoch, ako napr. pri cystickej fibróze alebo bezprostredne po operačných zákrokoch, môže byť potrebné použitie prevarenej alebo sterilnej vody.

- Kolo pevne naskrutkujte na nádržku.

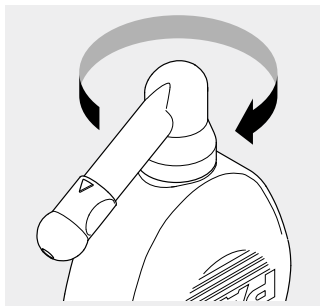

- Nosovú olivu otočte do polohy STOP, aby ešte nemohla vytekať tekutina (čiarka na kolene ukazuje na „STOP“).
- Vyplachovač nosa pootáčajte ľahko sem a tam, aby sa nosový výplach zmiešal s pitnou vodou.

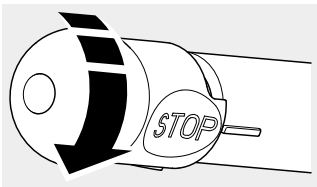

### 3.3 Vyplachovanie nosa

- Keď chcete vyplachovať ľavú nosovú dierku, vezmite vyplachovač nosa do ľavej ruky, keď chcete vyplachovať pravú dierku, zoberte ho pravej ruky. Ukazovák položte na ventil.

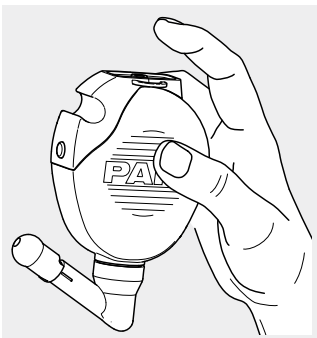

- Voľnou rukou otočte nosovú olivu do vyplachovacej polohy (čiarka na kolene ukazuje na trojuholník).

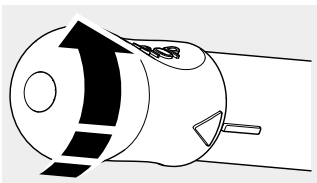

- Skloňte hlavu mierne nad umývadlo a doširoka otvorte ústa, aby sa mäkké podnebie uzavrelo.
- Cez ústa pokojne vdychujte a vydychujte.
- Nosovú olivu nasadíte na nosovú dierku tak, aby sa dierka pevne uzavrela.
- Mierne nakloňte hlavu nabok (smerom k nosovej dierke, ktorá sa práve nevyplachuje).

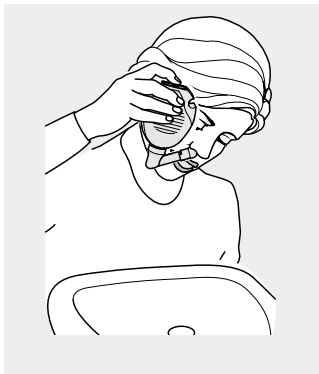

- Ukazovák zľahka pritlačte na ventil vyplachovača nosa. Nos sa začne vyplachovať. Vyplachovací roztok tečie do jednej nosovej dierky, prejde cez nosové dutiny a cez druhú nosovú dierku von.
- V prípade potreby môžete prerušiť vyplachovanie tak, že ukazovák odťahnete z ventilu.

**I** *Po skončení vyplachovania zostane zvyšok roztoku vo vyplachovači nosa.*

### 3.4 Tipy

**Čo robiť, keď sa vyplachovacia tekutina dostane do očí a podráždi ich?**

Vypláchnite oči dostatočným množstvom čistej vody.

**Čo robiť, keď vyplachovacia tekutina steká do hltana?**

Malé množstvo vyplachovacieho roztoku môže vždy stiecť do hltana. Ak počas vyplachovania mierne skloníte hlavu dopredu a podržíte ju šikmo, toto malé množstvo roztoku vytečie z úst.

Ak sa do hltana dostane väčšie množstvo, potom buď nie sú ústa dostatočne doširoka otvorené (a tým nie je mäkké podnebie dostatočne uzavreté), alebo je nosový prechod na druhej

strane tak upchatý, že vyplachovací roztok nemôže tiecť napäť. V prvom prípade otvorte ústa tak doširoka, ako je to možné a prípadne mierne zmeňte držanie hlavy. V druhom prípade prerušte vyplachovanie a začnite vyplachovať druhú nosovú dierku.

## **4 ČISTENIE A DEZINFEKCIA**

Vyplachovač nosa PARI MONTESOL sa musí po každom použití vyčistiť a minimálne raz denne vydezinfikovať.

### **4.1 Príprava**

Rozoberte vyplachovač nosa na jednotlivé časti:

- Odskrutkujte koleno z nádržky.
- Nosovú olivu stiahnite z nádržky.
- Odstráňte z nádržky ventil.

### **4.2 Čistenie**

- Čistíte všetky jednotlivé časti cca 5 minút dôkladne teplou vodou z vodovodu a umývacím prostriedkom. V prípade hrubých nečistôt použite prípadne čistú kefku (túto kefku používajte výlučne na tento účel).
- Všetky dielce dôkladne opláchnite pod teplou tečúcou vodou.
- Odkvapkanie vody môžete urýchliť vytrasením všetkých dielcov.

## 4.3 Dezinfekcia

Po skončení čistenia vydezinfikujte všetky jednotlivé časti (len vyčistené časti sa môžu účinne vydezinfikovať).



### OPATRNE

Vlhké prostredie podporuje tvorbu choroboplodných zárodkov. Preto vždy hneď po skončení dezinfekcie vyberte všetky časti z hrnca, príp. dezinfekčného prístroja. Všetky časti vysušte. Dôkladné vysušenie znižuje **riziko vzniku infekcie**.

## Vo vriacej vode

- Vložte jednotlivé dielce rozprašovača minimálne na 5 minút do vriacej vody.  
Použite čistý hrniec a čerstvú pitnú vodu.

**I** *Pri použití mimoriadne tvrdej vody sa môže v jednotlivých častiach usadiť vápnik ako mliečny povlak. Tomuto javu môžete zabrániť používaním zmäkčenej vody.*

### UPOZORNENIE

Plast sa pri dotyku s horúcim dnom hrnca roztaví. Dbajte preto na dostatočne vysokú hladinu vody v hrnci. Zabráňte tak **poškodeniu jednotlivých častí**.

## Bežný tepelný dezinfekčný prístroj na dojčenské fľaštičky (nie v mikrovlnnej rúre)

Aby bola dezinfekcia účinná, použite tepelný dezinfekčný prístroj s dobou chodu minimálne 6 minút. Pri uskutočnení dezinfekcie a určení potrebného množstva vody dodržiavajte čas trvania procesu dezinfekcie a rešpektujte návod na použitie príslušného dezinfekčného prístroja.

## OPATRNE

Nedostatočná dezinfekcia podporuje tvorbu choroboplodných zárodkov a zvyšuje tak **nebezpečenstvo infekcie**. Dezinfekcia je účinná len vtedy, keď sa dezinfekčný prístroj automaticky vypol, príp. keď sa dosiahol minimálny čas dezinfekcie uvedený v návode na použitie dezinfekčného prístroja. Prístroj preto nevypínajte predčasne. Okrem toho dbajte na jeho čistotu a pravidelne kontrolujte jeho funkčnosť.

### 4.4 Vizuálna kontrola

Po každom čistení a dezinfekcii kontrolujte všetky časti výrobku. Ak by boli niektoré časti poškodené, celý výrobok sa musí vymeniť.

### 4.5 Vysušenie a uschovanie

- Odkvapkanie vody môžete urýchliť vytrasením všetkých častí.
- Upevnite ventil na nádržku.
- Zasuňte koleno do výrezu na ventile.
- Vložte nosovú olivu do otvoru kolena.
- Vyplachovač nosa zaveste na pútko ventilu, aby sa vysušil.

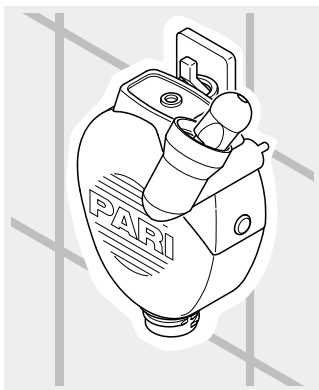

## 5 INÉ

### 5.1 Likvidácia

Všetky časti výrobku možno likvidovať spolu s domácim odpadom, pokiaľ to nie je v rozpore s inými predpismi na likvidáciu špecifickými pre danú krajinu.

### 5.2 Kontakt





Ďalšie informácie o výrobkoch akéhokoľvek charakteru alebo informácie o manipulácii vám poskytne naše servisné centrum:

Tel.: +49 (0)8151-279 279 (v nemeckom jazyku)

+49 (0)8151-279 220 (volania z cudziny)

### 5.3 Vysvetlivky symbolov

Na obale vyplachovača nosa PARI MONTESOL sa nachádzajú tieto znaky:

	Výrobca
	Dodržiavajte návod na použitie
	Výrobok spĺňa základné požiadavky podľa prílohy I smernice 93/42/EHS o zdravotníckych pomôckach.
	Objednávacie číslo
	Označenie šarže









**PARI GmbH**

Spezialisten für effektive Inhalation

Moosstraße 3

82319 Starnberg • GERMANY

info@pari.de • www.pari.com

